

# De VW- bedrijfswagen

Een heel jaar garantie ongeacht het  
aantal kilometers

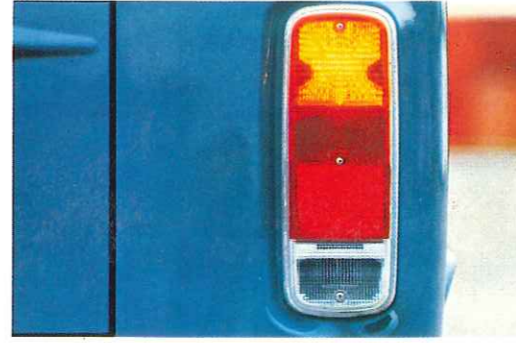

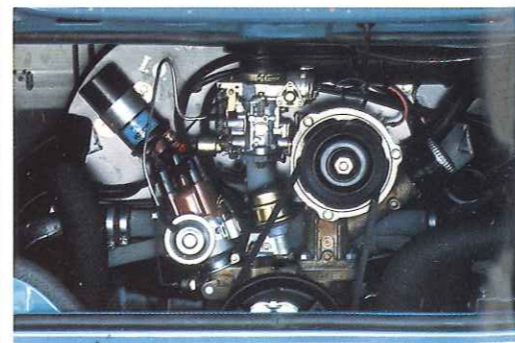

## De VW-bedrijfswagen: de meest actieve auto ter wereld

De VW-bedrijfswagen heeft u eigenlijk niets nieuws te bieden. En dat is meteen zijn beste eigenschap.

Want, zoals hij daar nu staat, is hij al meer dan 4,5 miljoen maal gecontroleerd, gekozen, bereiden en goed bevonden. In elk jaar van zijn bestaan is hij steeds opnieuw door ons verbeterd en verfijnd. Maar zijn basis-ontwerp is 28 jaar lang onveranderd gebleven: terecht, zoals zijn onveranderde

succes steeds weer bewijst. Het basis-idee dat de VW-bedrijfswagen tot een van de klassieke succesvolle modellen uit de automobielgeschiedenis heeft gemaakt is eenvoudig, zoals zo veel goede ideeën. Wij vonden uit, dat de best mogelijke benutting van een grondoppervlak een vierhoek is en zetten dat op wielen. Met dit concept rijdt de VW-bedrijfswagen ook nu nog. Maar dan wel in al zijn variaties. Hij is, en daar doen zijn 28 jaar

niets aan af, nog steeds een schoolvoorbeeld van een moderne, compacte bouwwijze. Want de VW-bedrijfswagen is gebouwd als een bergruimte. Dat is logisch, want u moet er per slot van rekening ook veel in kwijt kunnen. Dus is hij breed, ruim en goed toegankelijk. En hij is dus ook robuust, handzaam en compact. Hij heeft strakke, functionele lijnen, zonder versieringen en dode hoeken. Iedere vierkante centimeter is optimaal toeganke-

lijk en wordt optimaal benut.

U kunt de VW-bedrijfswagen met twee verschillende motoren en in acht verschillende basisuitvoeringen krijgen. Deze unieke veelzijdigheid, plus zijn spreekwoordelijke betrouwbaarheid hebben hem tot het belangrijkste vervoermiddel van zijn klasse gemaakt. Niets is nu eenmaal zo succesvol als juist dat succes.

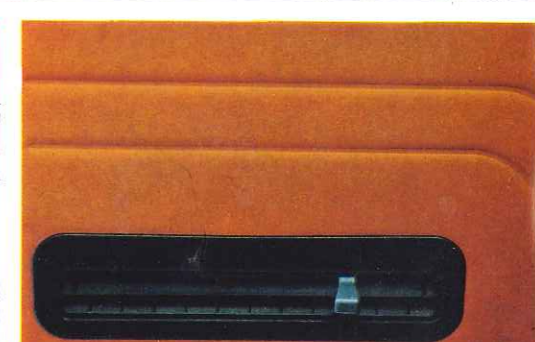
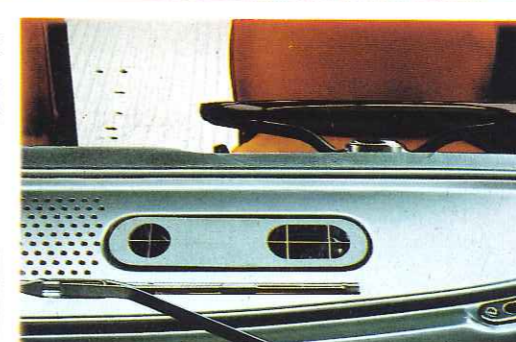
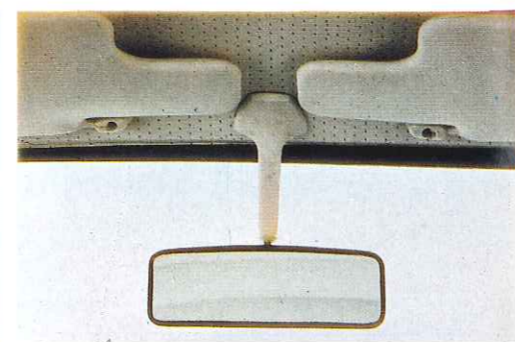
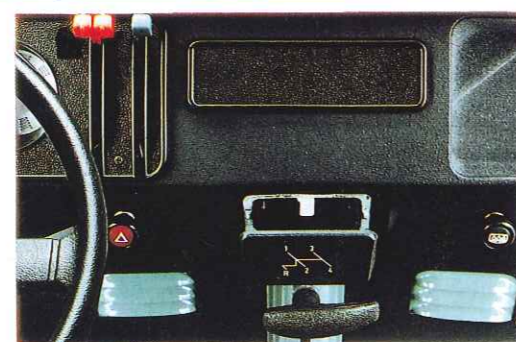
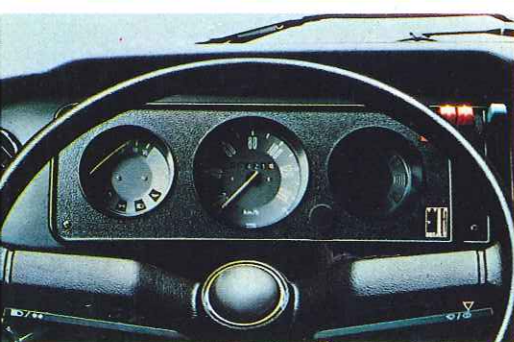

## De VW-bedrijfswagen: werken vanuit een goede zit

De VW-bedrijfswagen biedt zijn bestuurder veel comfort.

Een ruime cabine. Een bestuurdersstoel met perfecte zit: binnenvering en rubber binnenbekleding. Zitting en rugleuning in vele standen verstelbaar. En de cabine van boven tot onder bekleed: een ideale warmte- en geluidsisolatie.

Verwarming en ventilatie zijn doelmatig en aangepast aan alle omstandigheden. Defrosteropeningen garanderen een ongehinderd zicht

door voor- en zijruiten.

Rustig en veilig rijden doet u ook! Dankzij een zeer degelijk geconstrueerd onderstel. De wielen zijn onafhankelijk opgehangen, achter zelfs met schuine reactie-armen.

Pittiger rijden, sneller inhalen, vlotter hellingen nemen (prettig bij volle belading) kan ook. Dan neemt u in plaats van de standaard 1,6 l. 37 kW (50 DIN-pk) motor een 2,0 l. 52 kW (70 DIN-pk) motor.

Achter de voorbumper ligt een deformatie-element, even breed als de auto. Het werkt even beschermend als een kreukelzone. Sterke langsdragers, versterkte carrosserie-profielen, versterkingen in de voorkant en speciale portier-versterkingen zorgen voor een zo groot mogelijke stabiliteit van de cabine. Door een computer berekende kreukelzones in de langsdragers verwerken te hoge krachten zodanig, dat vergaande

vervorming onder de bodem van de passagierscabine wordt opgevangen. De in de rijrichting wegnikkende veiligheids-stuurkolom biedt de bestuurder extra veiligheid. Rest ons nog te vermelden dat de VW-bedrijfswagen een gescheiden tweekringsremsysteem heeft met een remkrachtiger, een remkrachtregelaar, schijfremmen vóór en trommelremmen achter om veilig en snel tot stilstand te komen.



## De VW-bedrijfswagens: ze hebben al meer dan 4,5 miljoen transportproblemen opgelost

Wie een VW-bedrijfswagen wilt aanschaffen heeft meestal een van de drie onderstaande overwegingen.

Men moet goederen vervoeren, die veel zorg nodig hebben. Daarvoor is de VW-bestelwagen er. En wanneer

deze goederen veel plaats in beslag nemen dan kan men de verhoogde bestelwagen nemen.

Of men wil omvangrijke goederen vervoeren. Daarvoor is de Pick-up er. Met een normale of met een vergrote laadbak, met een gewone of dubbele cabine.

Of men wil mensen vervoeren. De VW-Kleinbus staat klaar. Voor 8 personen.

Natuurlijk is het ook nog mogelijk dat iemand het ene moet doen maar het andere toch niet wil laten. Dus bijvoorbeeld mensen én omvangrijke goederen vervoeren. Of mensen en goederen die

veel zorg nodig hebben. Daarvoor is dan bijvoorbeeld de Pick-up met dubbele cabine. Met ruimte voor zes personen en een grote, open laadvloer. Of er is de VW-Combi.



## De VW- bestelwagen: U kunt er even gemakkelijk iets in- als uitladen

U ziet het hem niet aan. Maar deze korte, compacte auto heeft in zijn binnenste vijf kubieke meter nuttige laadruimte. En omdat hij 1000 kilo lading (in speciale uitvoering zelfs 1200 kilo) kan hebben, kunt u van alles in hem kwijt.

Wanneer u nog meer wilt weten: de laadvloer is 4,1 vierkante meter groot. En gemiddeld zo'n 1,40 m hoog. U kunt de lading er op twee manieren naar binnen brengen: door de schuifdeur aan

de zijkant of door de achterklep.

Beide zijn gemakkelijk te openen: de achterklep naar boven, waar hij vanzelf blijft staan; de schuifdeur naar de zijkant, waar hij vanzelf in de vergrendeling valt. Omdat u vermoedelijk vaak ook maar één hand beschikbaar zult hebben, kunt u die schuifdeur ook met één hand openen en sluiten. Zonder dat u kracht hoeft te zetten.

Ook het beladen is geen probleem. Want de

hoogte van de laadvloer boven de weg bedraagt bij de schuifdeur maar 500 mm. Dat wil zeggen, op kniehoogte.

Hier moet u ook weten, dat het niet zo tragisch is, als de bestelwagen voor uw doel te klein is. Want dan hebben wij ook nog de verhoogde bestelwagen voor u. Met 1,2 kubieke meter méér laadruimte en een laadhoogte van 168 cm. Zelfs de schuifdeur kunt u in een aangepaste versie krij-

gen: zo'n 35 centimeter hoger.

Alle bestelwagens hebben bovendien standaard een doorgang naar de laadruimte. En de verhoogde bestelwagen heeft dan nog tot aan het dak doorlopende afschermwanden voor rijder en bijrijder. Opdat de lading onder alle omstandigheden in de laadruimte blijft.

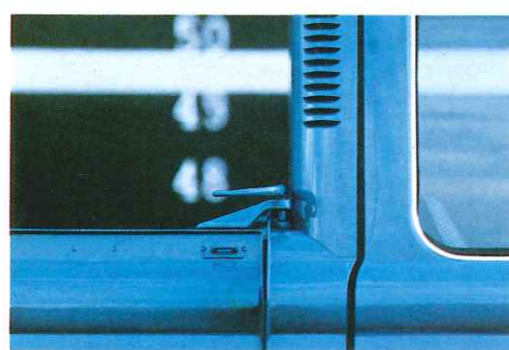
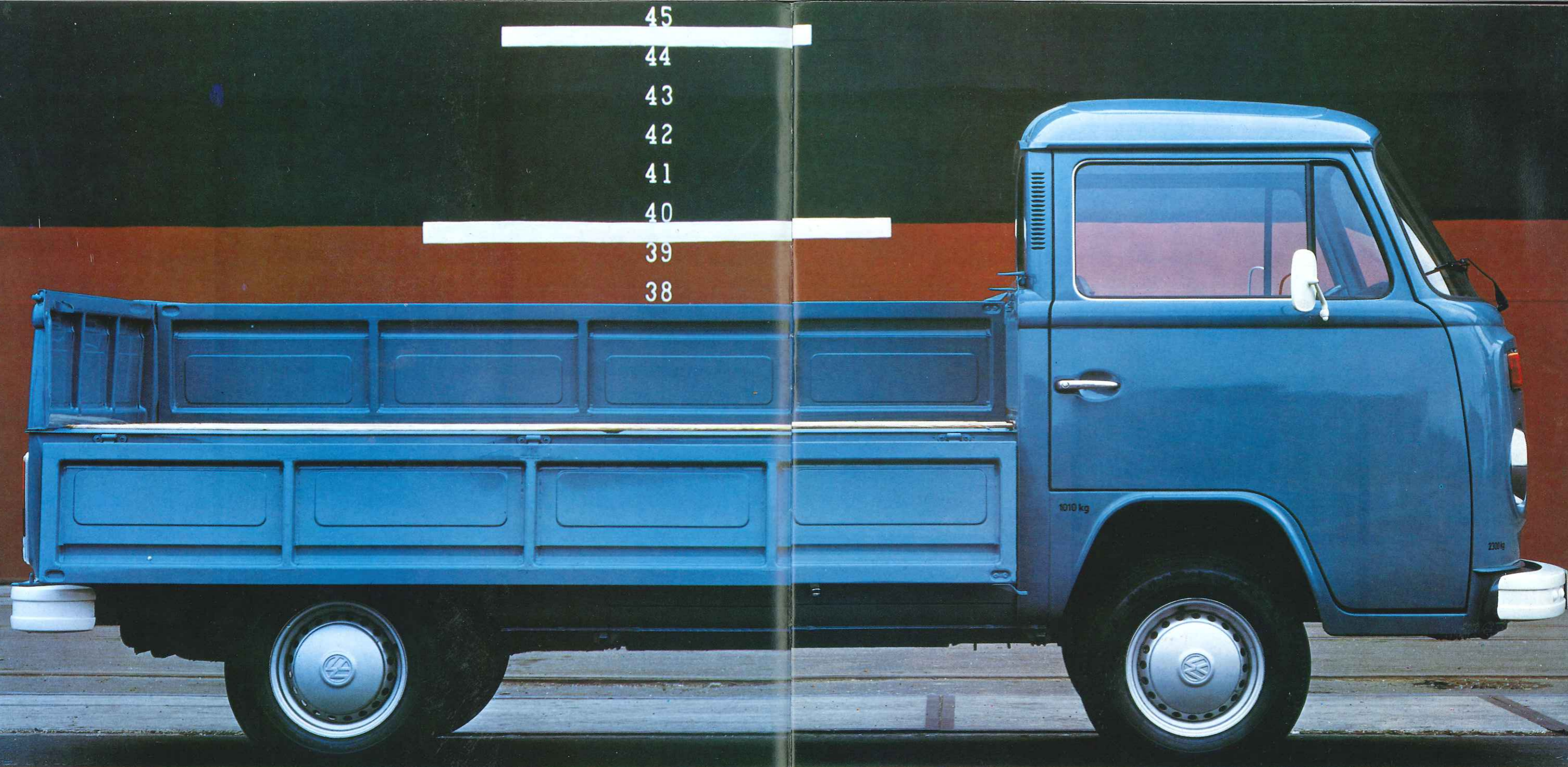

## De VW Pick-up: ruimer kan 4,2 vierkante meter niet zijn

Ook met de Pick-up kunt u tot 1000 kilo vervoeren. Zelfs wanneer het duizend zeer omvangrijke kilo's zijn. Bij de Pick-up ligt de laadvloer namelijk boven de wielen. Daarom steken er geen wielkasten naar binnen, en de vlakke vloer van 4,2 vierkante meter is tot de laatste centimeter te gebruiken. De opstaande zijanten zijn rondom van staal

en kunnen allemaal worden weggeklapt. Dan ligt de laadvloer exact gelijk met ieder normaal laadperron, omdat die met 98 cm precies dezelfde hoogte heeft. En op zijn laatst bij dat beladen merkt u iets bijzonder praktisch op: hardhouten latten op de stalen bodem. Zo kunnen de goederen nog gemakkelijker worden verschoven, en bovendien staan

ze bij regen niet in het water. Met de spanten en huif die als extra leverbaar zijn, brengt de Pick-up het altijd nog tot een laadruimte van 4,7 kubieke meter. En voor de goederen die wat meer zorg vereisen, of voor dingen, die niet zomaar rond mogen slingeren, is er een bijzondere plaats: onder de laadvloer is een afsluitbare ruimte van 340 mm

hoogte met een oppervlak van 1300 bij 1600 mm. Wat wij bij de Pick-up uitvoerig hebben verteld, gaat bij de Pick-up met vergrote laadbak nog méér op. Die heeft namelijk een laadvloer van 5,2 vierkante meter en is dus bij uitstek geschikt voor het vervoer van zeer omvangrijke goederen.



## De Pick-up met dubbele cabine: de voordelen van twee bedrijfswagens. Voor de prijs van één

De Pick-up met dubbele cabine bewijst dat twee goede ideeën met elkaar gecombineerd, tot een derde uitstekend idee kunnen leiden.

Wanneer u de Pick-up met dubbele cabine van voren bekijkt, lijkt hij eerst op een goed geslaagde Kleinbus. Met ruimte voor zes inzittenden en dat is dan zeer comfortabele ruimte.

Verder naar achteren verandert deze bedrijfswagen dan plotseling in een Pick-up. Met alle praktische eigenschappen van de Pick-up, die wij net twee bladzijden eerder hebben beschreven. Dus met wegklapbare zijpanelen, met een grote, vlakke laadvloer van 2,9 vierkante meter en met de handige hardhouten latten op de bodem.

De als extra leverbare spanten en huif maken de laadvloer van 2,9 vierkante meter tot een laadruimte van 3,2 m<sup>3</sup>. Die, wanneer het achterste deel van de cabine eveneens wordt beladen, nog met 1,1 m<sup>3</sup> wordt vergroot.

Wie al deze ruimte nog niet voldoende vindt, moet maar eens onder de achterste bank kijken.

Daar zal hij tot zijn verrassing nog een kleine bergruimte vinden.

Al met al dus ruimte genoeg voor bijvoorbeeld een tuinier om mensen, jonge planten, gereedschap en lunchpakketten mee naar het werk te vervoeren.

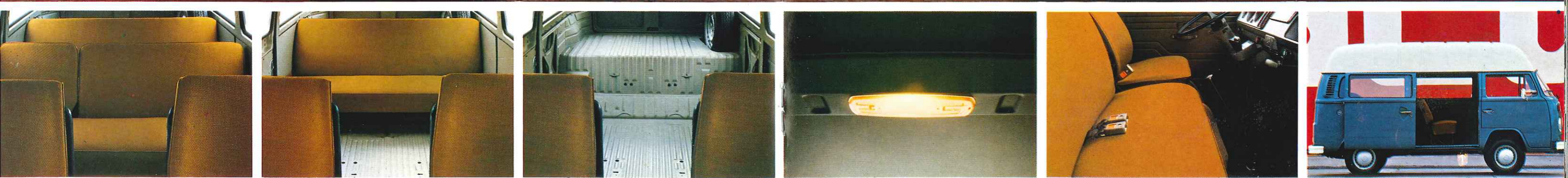
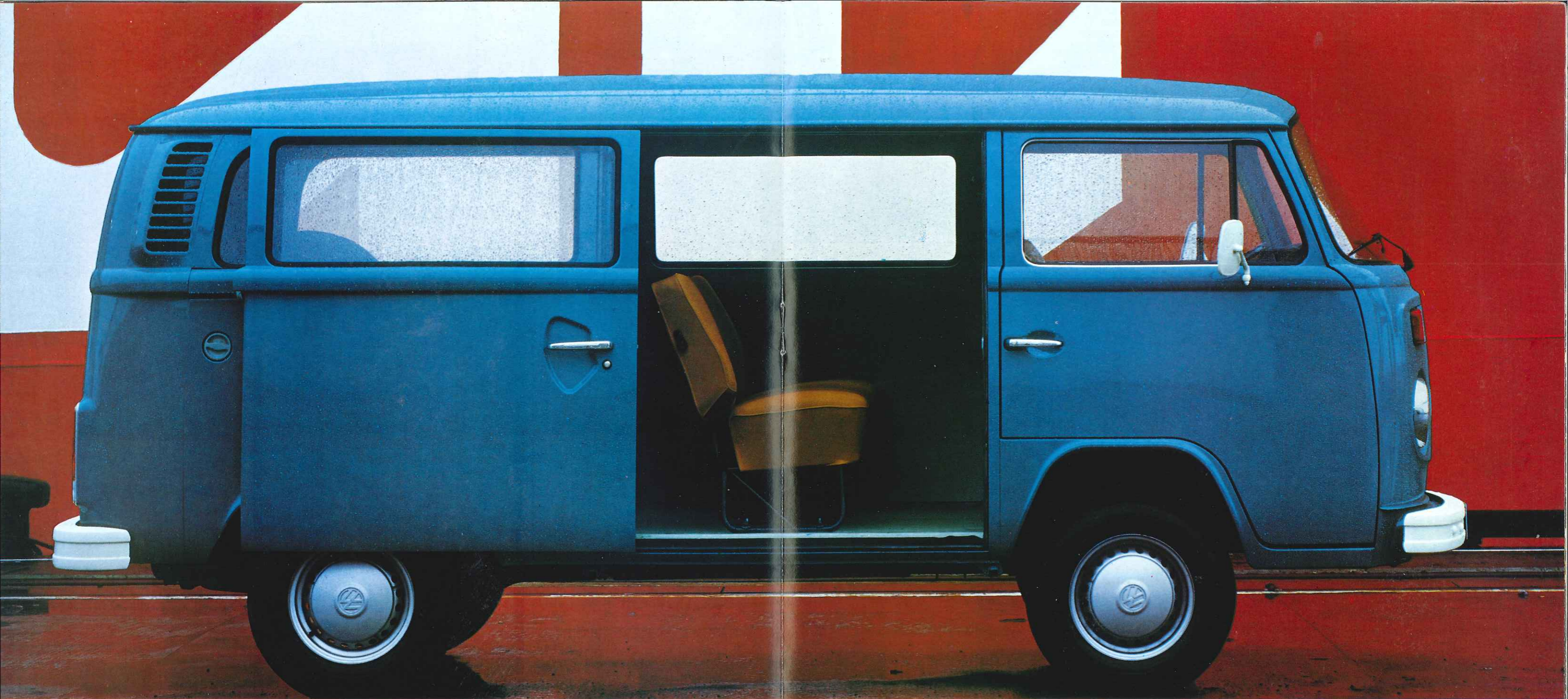

## De Combi: waarin u tot max. 9 personen kunt vervoeren met 500 kg bagage

Net als de Pick-up met dubbele cabine heeft ook de Combi de voordelen van twee verschillende bedrijfswagens in één type gecombineerd.

U kunt hem gebruiken als bus voor maximaal 9 personen. Waarbij u nog kunt kiezen tussen 8 ver-

schillende zitting-combinaties.

Die zittingen zijn zeer comfortabel, want ze zijn breed genoeg, en ook beenruimte is er in voldoende mate. Een effectieve verwarming en een niet minder werkzame ventilatie zorgen ervoor, dat

zowel in de cabine als in het passagierscompartiment steeds een aangename temperatuur heerst.

De Combi onderscheidt zich maar op één punt van de oorspronkelijke VW-bestelwagen: door de zijruiten. Net als de bestelwagen heeft ook de

Combi in standaarduitvoering een achterklep en de schuifdeur aan de zijkant; ook zijn binnenafmetingen komen met die van de VW-bestelwagen overeen.



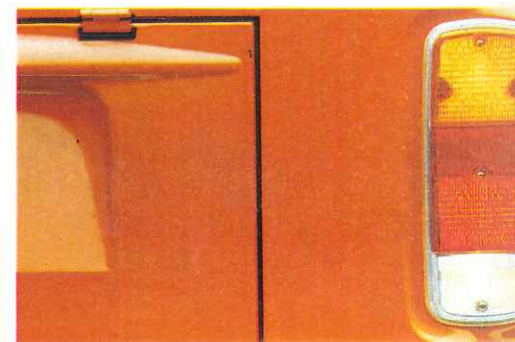
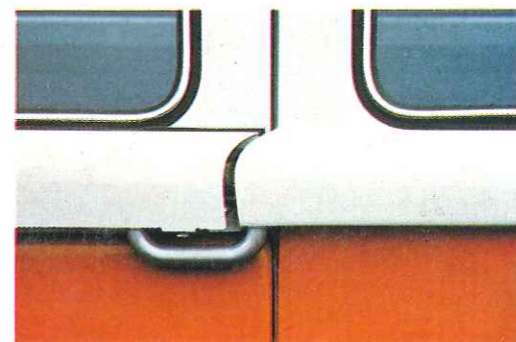
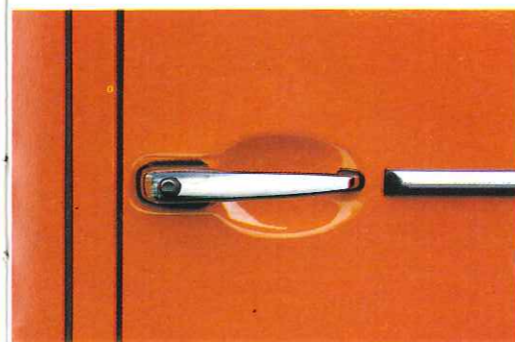
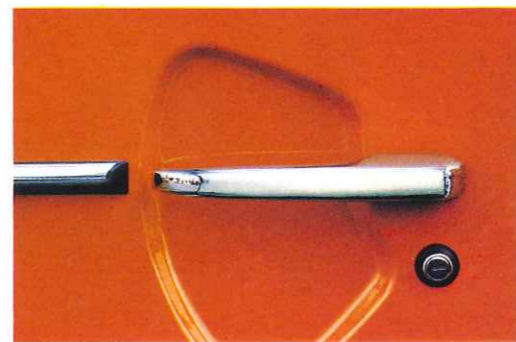

## De VW-Kleinbus. De 8 persoons limousine

Als u vaker personen dan vracht moet meenemen, is de VW-Kleinbus een ideale keus. 't Is een bijzondere wagen, die z'n onvergelykelijke succes dankt aan z'n universele mogelijkheden.

Gezinnen met veel kinderen kiezen hem. Of kennissen die graag samen op reis gaan. Hij wordt gebruikt als schoolbusje of voor personeelsvervoer. Maar ook als taxi bewijst hij zijn diensten of als volgbusje voor reisbussen. Wilt u

met uw kegelclub een dagje uit? Met een popgroep op tournee? Op dienstreis met een aantal mensen of op vakantie met uw gezin? De VW-Kleinbus is in al die gevallen de ideale wagen. Ook wat z'n kilometerprijs betreft.

U kunt met de VW-Kleinbus alle kanten op. Hij is er met zitplaatsen voor acht personen. Met of zonder doorgang van de chauffeurs-cabine naar de passagiersruimte of met een bank naast

de bestuurdersstoel. In de VW-Kleinbus heeft u nooit last van ruimtegebrek.

Dat gaat ook op, als u met veel bagage op reis gaat. Want achter de tweede zitbank vindt u een bagageruimte van maar liefst 1 kubieke meter. En wanneer u met uw grote bungalowtent en alle andere vakantie-bagage ruimte tekort zou komen, dan kunt u altijd nog de achterste zitbank naar voren klappen en de bagageruimte met

1,75 vierkante meter uitbreiden. En ondanks alle bagage behoudt u dan nog een vrij zicht naar achteren.

Dat de VW-Kleinbus bij al deze "ruime" eigenschappen ook nog het comfort van een limousine biedt, kunt u op de volgende bladzijde lezen.

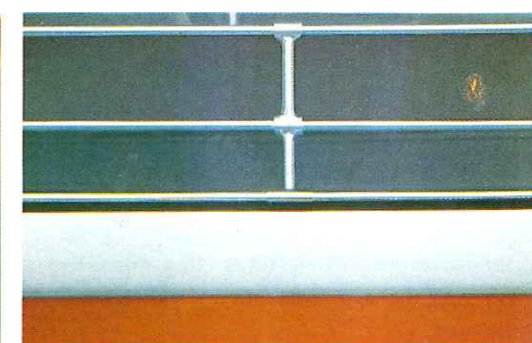

## De VW-Kleinbus: stap er eens in en ga zitten

In de VW-Kleinbus kunt u het zich echt gemakkelijk maken. Ook na vele honderden kilometers hebt u nog geen last van uw rug. Want de zittingen zijn zacht bekleed en oneffenheden in het wegdek worden door de solide vering van het chassis opgevangen.

De bestuurdersstoel is in de lengterichting 15 cm verstelbaar. In één beweging. Datzelfde geldt ook voor de bank of stoel naast de bestuurder. (Bij

de uitvoering met stoel is er geen tussenwand).

Maar niet alleen zijn de zitplaatsen comfortabel, ook de interieurbekleding doet prettig aan. Tot op vensterhoogte vindt u kunstleer in bijpassende kleur, terwijl de hemel in een neutrale, lichte tint is gehouden. Daarbij zorgt de bekleding -samen met de rubberbekleding voor een effectieve geluid- en temperatuur-isolatie.

Voor de juiste temperatuur zorgen bovendien

een krachtige kachel en een individueel instelbaar ventilatie-systeem. Handgrepen en armsteunen verhogen het comfort voor de passagiers. De vele asbakken zijn vanaf elke zitplaats makkelijk bereikbaar.

Dat alles is bij de VW-Kleinbus standaard. De L-uitvoering heeft bovendien nog een heleboel meer te bieden. Bijvoorbeeld verchroomde bumpers met rubberstrips. Rubber-profilering langs

de sierstrips, carrosserie in 2 kleuren gespoten, achteruitrijlichten, draairamen, klokje, dagkilometerteller, make-up spiegel en een bagageruimte met tapijtbekleding en verchroomde spijlen voor de achterraut.

Waarom gaat u niet eens achter het stuur van de VW-Kleinbus zitten. Een proefrit maakt uw beslissing een stuk makkelijker.



## De VW-bedrijfswagen: inclusief veel betrouwbare service

Voordeel 1: de VW-kwaliteit  
U weet het: elke VW is uiterst degelijk van constructie en afwerking. Hij is betrouwbaar, zuinig, economisch en houdt een hoge inruilwaarde.

Voordeel 2: de VW-service  
Het net van VW-servicepunten in Europa is een van de grootste en... dichtste. De VW-service werkt met een systeem van vastgestelde lage tarieven. U profiteert van een uiterst voordelig ruil-

delen-systeem. Het onderhoud geschiedt met de grootst mogelijke zorgvuldigheid, waarbij de Diagnose onschatbare diensten bewijst.

Voordeel 3: financiering  
De VW-dealer is volledig op de hoogte van alle financieringsmogelijkheden en adviseert u graag over het vinden van de voordeligste. En er komt een minimum aan formaliteiten aan te pas.

Voordeel 4: Volkswagen Verzekerings Service

U kunt uw Bedrijfswagen verzekeren bij de VVS. Dat heeft veel voordelen. Elke VW-dealer in heel Europa is VVS-agent. Dat betekent een snelle afwikkeling en vlug herstel van eventuele schade.

Voordeel 5: de VW-leasing  
Bij de VW-dealer kan een zakenman goede zaken doen door er zijn nieuwe wagens niet te kopen maar te leasen. Hij wordt daarmee gebruiks-eigenaar van de wagens, maar laat alle zorgen

voor zijn wagenpark over aan de VW-dealer, die een uitvoerige brochure over leasing voor geïnteresseerden heeft klaarliggen.

Voordeel 6: de VW-Express-Service  
Elke VW-dealer heeft een speciale afdeling, waar u zonder voorafgaande afspraak, kleinere reparaties in een "klaar-terwijl-u-wacht-tijd" kunt laten uitvoeren.

# VW-Type 2

## Technische gegevens:

Motor:	1,6 liter	2,0 liter	Krachtoverbrenging	
cilinderinhoud, cc	1584	1970	koppeling	enkelvoudige droge plaat
boring x slag, mm	85,5 x 69	94 x 71	vierversnellingsbak	volledig gesynchroniseerd
compressieverhouding : 1	7,5	7,3	aandrijving	assen met dubbele homokinetische koppelingen per tussen-as
vermogen kW (DIN-pk) omw/min.	37(50)/4000	52(70)/4200		
koppel Nm (mkg) omw/min.	108(10,8)/2800	143(14,3)/2800		
gesloten koelsysteem	-	-	<b>Inhouden en gewichten</b>	<b>1,6 liter</b> <b>2,0 liter</b>
bovenliggende nokkenas aangedreven door getande riem	-	-	brandstoftank, l	56    56
automatische choke	•	•	koelsysteem, l	-    -
oliekoeler	•	•	motorolie met filter, l	2,5    3,9
normale benzine	•	•	ruitesproeier reservoir, l	1,5    1,5
dieselbrandstof	-	-	max. aanhangwagengewicht, geremd, kg	1000    1200
			max. aanhangwagengewicht, ongeremd, kg	600    600
			kogeldruk, kg	25-50    25-50
<b>Elektrische installatie:</b>	<b>1,6 liter</b>	<b>2,0 liter</b>	<b>Uitvoeringsdetails algemeen alle typen</b>	
bedrijfsspanning, V	12	12	<b>Exterieur</b>	
wisselstroomdynamo, A	50	55	twee buitenspiegels	
accu, Ah	45	45	opstapjes tot cabine	
			PVC beschermlaag op de bodem en in de wielkasten	
<b>Chassis en onderstel:</b>			<b>Interieur</b>	
chassisraam	chassis bodemgroep met langs- en dwarsverstijvingen		benzinemeter	
vering, voor	torsiestaven gecombineerd met dubbelwerkende telescoop-schokbrekers		controlelampje oliedruk	
vering, achter	torsiestaven gecombineerd met dubbelwerkende telescoop-schokbrekers		controlelampje laadstroom	
wielgeleiding, voor	door dubbele draagarmen met kogelscharnieren en stabilisator		controlelampje gescheiden remsysteem/handrem	
wielgeleiding, achter	door schuine reactie-armen		snelheidsmeter met kilometerteller	
tweekringsremsysteem	gescheiden in voor en achter		ruitewissers met 2 snelheden	
remmen	schijfremmen voor en trommelremmen achter, rembekrachtiger en remkrachtregelaar		tip-/wiskontakt en automatische terugkeer in ruststand	
velgen	5 1/2 J x 14	5 1/2 J x 14	ruitesproeier	
banden	7.00 x 14 8PR (diagonaal)	185R14C (radiaal)	waarschuwingsknipperlichtinstallatie	
banden Kleinbus L	185 R 14 (radiaal)	185SR14 (radiaal)	bekleed stuurwiel	
stuurinrichting	met hydraulische stuurdemper en veiligheidsstuurkolom		opbergvak in dashboard	
			asbak	
			twee zonnekleppen	
			kleerhaken	
			portierschakelaars voor binnenverlichting	
			handgreep voor bijrijder	
			rugleuning van bestuurdersstoel traploos verstelbaar	
			rubber matten	

## VW Type 2 bestelwagen

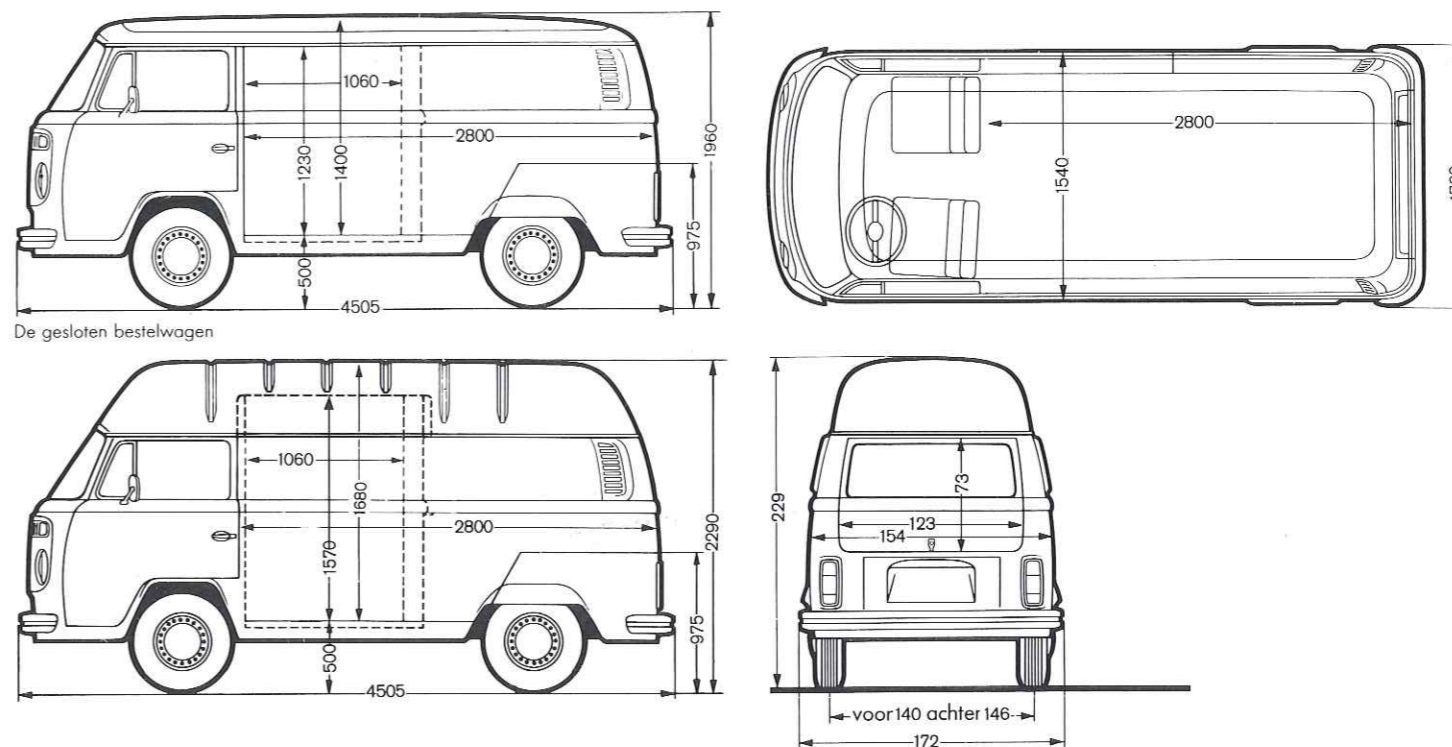

Maten	gesloten bestelwagen	bestelwagen met ruiten	gesloten bestelwagen met verhoogd dak
draaicirkel, m	12,3	12,3	12,3
laadoppervlak, m <sup>2</sup>	4,1	4,1	4,1
laadvolume, m <sup>3</sup>	5,0	5,0	6,2

Gewichten	gesloten bestelwagen 1,6 l	gesloten bestelwagen met verhoogd dak 1,6 l	bestelwagen met ruiten 1,6 l	gesloten bestelwagen 2,0 l	gesloten bestelwagen met verhoogd dak 2,0 l	bestelwagen met ruiten 2,0 l
leeggewicht totaal kg	1157	1177	1170	1201	1201	1201
onder vooras, kg	521	542	519	514	514	514
onder achteras, kg	636	635	651	687	687	687
laadvermogen, kg	1143	1123	1130	1099	1099	1099
maximum toelaatbaar totaal gewicht, kg	2300	2300	2300	2300	2300	2300
aslast voor, kg	1010	1010	1010	1010	1010	1010
aslast achter, kg	1300	1300	1300	1300	1300	1300
toelaatbare dakbelasting, kg	100	-	100	100	-	100

### aanvullende gegevens bestelwagen type 2.

bovenscharnierende achterklep  
zijschuifdeur

## VW Type 2 Pick-up

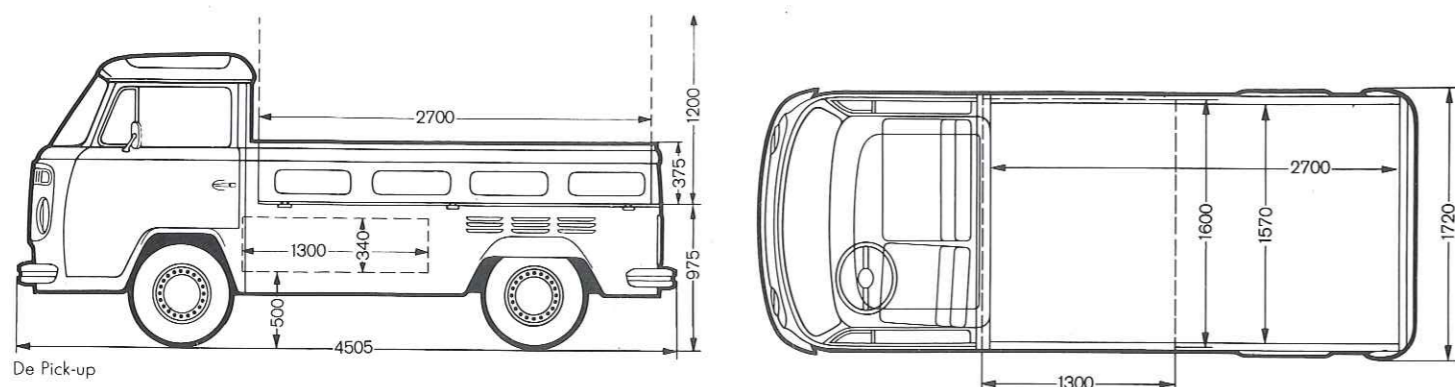

De Pick-up

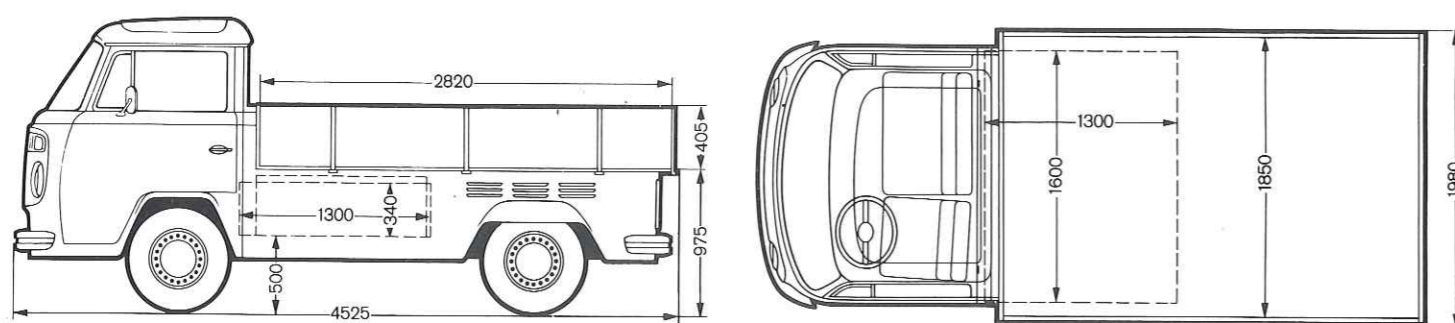

De Pick-up met verbrede houten laadbak

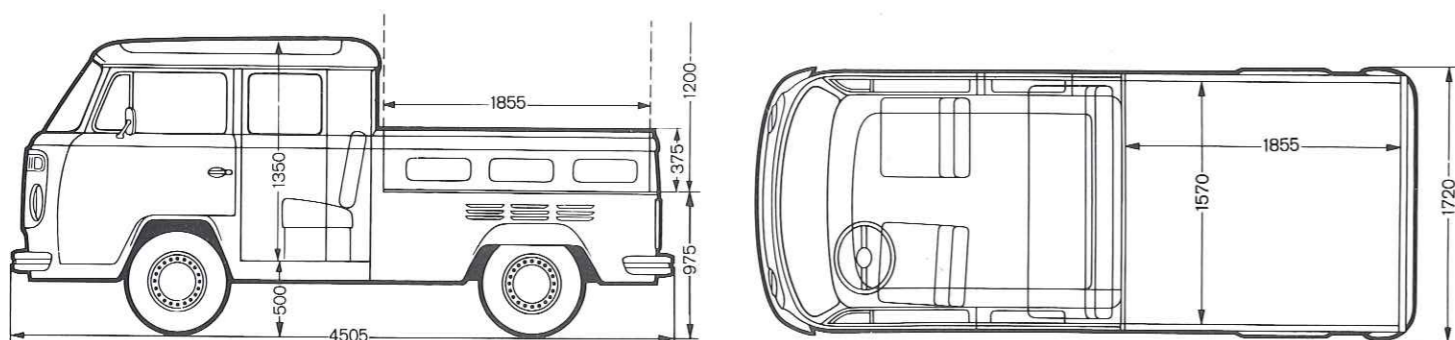

De Pick-up met dubbele cabine

Maten	Pick-up	Pick-up dubbele cabine	Pick-up verbrede houten laadbak
draaicirkel, m	12,3	12,3	12,3
laadoppervlak, m <sup>2</sup>	4,2	2,9	5,2

Gewichten	Pick-up 1,6 l	Pick-up dubbele cabine 1,6 l	Pick-up verbrede houten laadbak 2,0 l	Pick-up 2,0 l	Pick-up dubbele cabine 2,0 l	Pick-up verbrede houten laadbak 2,0 l
leeggewicht totaal, kg	1168	1212	1212	1146	1211	1232
onder vooras, kg	574	590	575	554	571	572
onder achteras, kg	594	622	637	592	643	660
laadvermogen, kg	1132	1088	1088	1154	1089	1068
maximum toelaatbaar totaal gewicht, kg	2300	2300	2300	2300	2300	2300
aslast voor, kg	1010	1010	1010	1010	1010	1010
aslast achter, kg	1300	1300	1300	1300	1300	1300
toelaatbare dakbelasting, kg	-	75	-	-	75	-

### Aanvullende gegevens type 2 Pick-up.

3 laadkleppen, bergruimte in de Pick-up met enkele cabine en Pick-up met verbrede houten laadbak, bergruimte onder de achterzitting bij Pick-up met dubbele cabine, een tweede deur bij Pick-up dubbele cabine voor toegang tot passagiersruimte.

## VW Type 2 Combi - Kleinbus - Kleinbus L

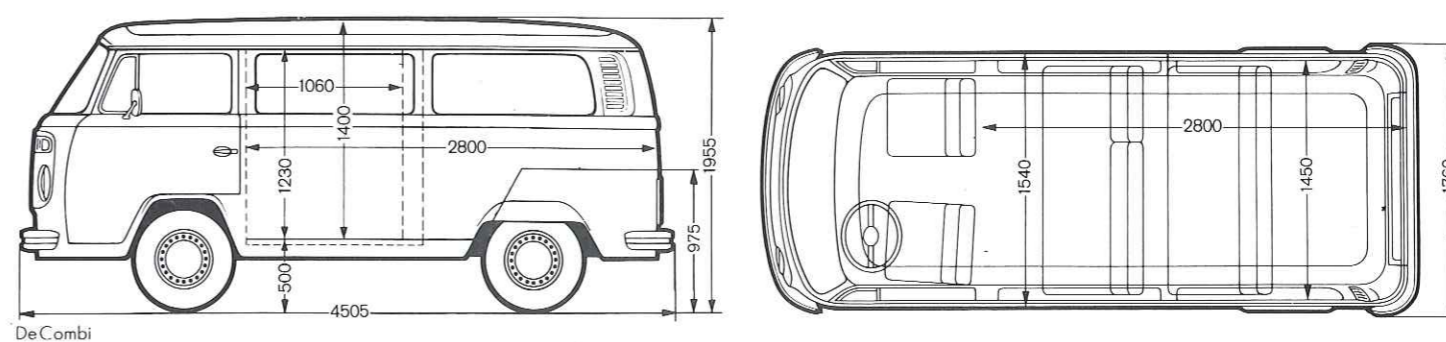

De Combi

Maten:	Combi met banken	Kleinbus	Kleinbus L
draaicirkel, m	12,3	12,3	12,3
laadoppervlak bagageruimte, m <sup>2</sup>	1,3	1,3	1,3
laadvolume bagageruimte, m <sup>3</sup>	1,0	1,0	1,0

Gewichten	Combi met banken 1,6 l	Kleinbus 1,6 l	Kleinbus L 1,6 l	Combi met banken 2,0 l	Kleinbus 2,0 l	Kleinbus L 2,0 l
leeggewicht totaal, kg	1230	1279	1310	1286	1286	1286
laadvermogen, kg	500	500	500	500	500	500
maximum toelaatbaar totaal gewicht, kg	2250	2250	2250	2250	2250	2250
aslast voor, kg	1010	1010	1010	1010	1010	1010
aslast achter, kg	1300	1300	1300	1270	1270	1270
toelaatbare dakbelasting, kg	100	100	100	100	100	100

Interieur passagiersruimte VW Type 2 Combi	Exterieur VW Kleinbus L
4 zijruiten in de passagiersruimte aansluitingen voor veiligheidsgordels voor alle zitplaatsen 6 zitplaatsen bekleding van de laadruimte uitstroomopeningen voor verwarming	verchromd VW embleem verchromde sierlijsten rond de ruiten verchromde bumpers met rubberstrip sierlijsten opzij met stootrand
Exterieur VW Kleinbus	Interieur VW Kleinbus L
verchromde buitenspiegel verchromde wioldoppen	zonneklep rechts met make-up spiegel klok dagteller twee kleeuhaken
Interieur passagiersruimte VW Kleinbus	Interieur passagiersruimte VW Kleinbus L
zitplaatsen voor 6 personen kunststofbekleding van de passagiersruimte rubbermatten op de vloer uitstroomopeningen voor verwarming in passagiersruimte twee uitstroomopeningen voor frisse lucht (apart regelbaar) armleuningen handgrepen kleeuhaken asbakken	aluminium instaplijsten bij de schuifdeur sierlijsten op binnenbekleding

# De VW-bedrijfswagen: zoekt U de kleuren uit die U het beste bevallen

## kunstleer bekleding



zwart

--50

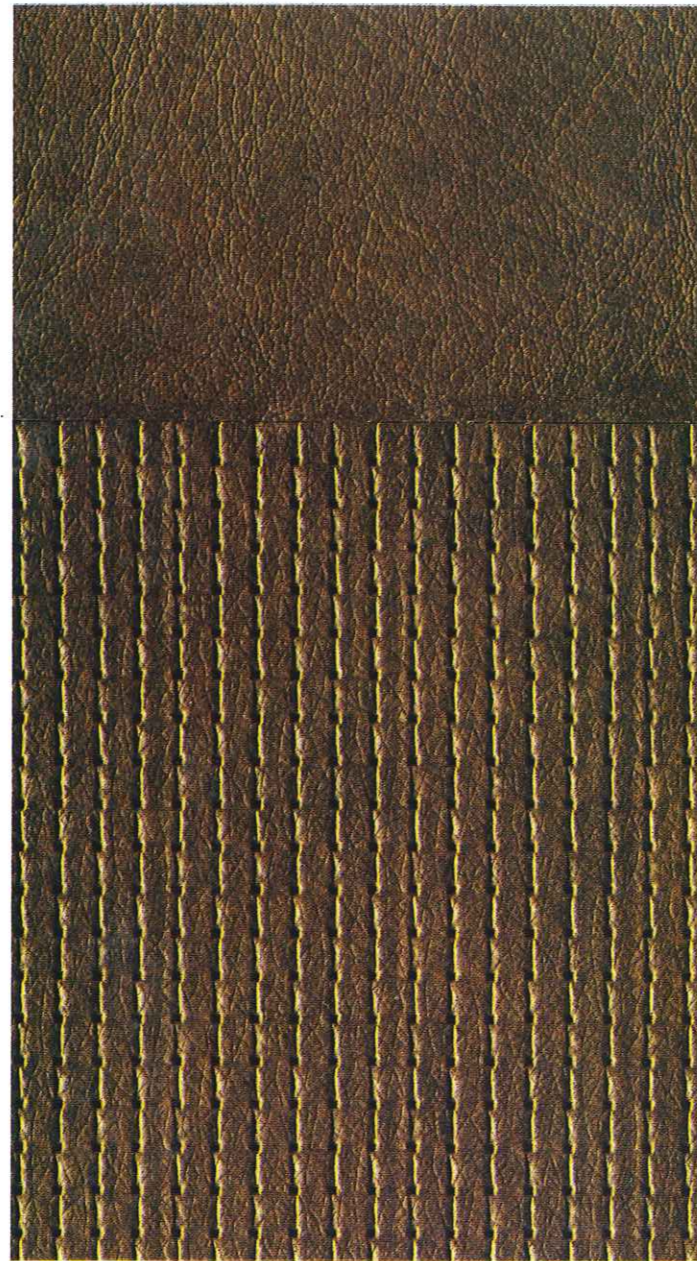

bruin

--77

Mogelijke kleur-combinaties	VW-bedrijfswagens		VW-kleinbus/kleinbus L	
	Bekleding	Dakkleur	Carrosseriekleuren	
Kunstleer	zwart	--50	lichtgrijs	
	bruin	--77	helderoranje	
			marinogeel	
			neptunusblauw	
			taigagroen	
			pastelwit	
			agaatbruin	
	dakotabeige	-D5-	helderoranje	
	pastelwit	-R1-	marinogeel	
			panamabruin	
			senegalrood	
			oceanblauw	
			taigagroen	
			pastelwit	
			agaatbruin	

De kleinbus en de kleinbus L in de kleur panamabruin E9E9-of agaatbruin T1T1, worden standaard geleverd met de dakkleur dakotabeige -D5-. Bij de kleinbus wordt hiervoor echter een meerprijs berekend. Bij de overige carrosseriekleuren, wordt de dakkleur pastelwit -R1-, voor de kleinbus L standaard geleverd en tegen meerprijs voor de kleinbus modellen.

## Carrosseriekleuren



lichtgrijs

A7A7-



helderoranje

E1E1-



marinogeel

E6E6-

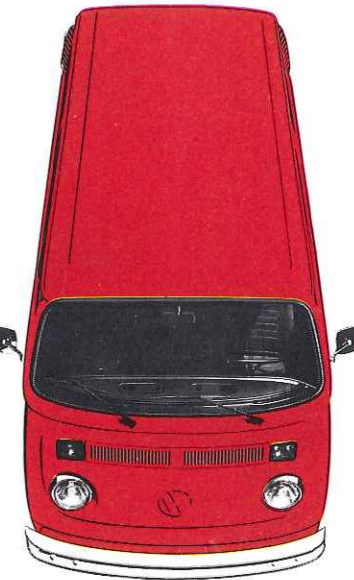

senegalrood

G9G9-



oceanblauw

J4J4-

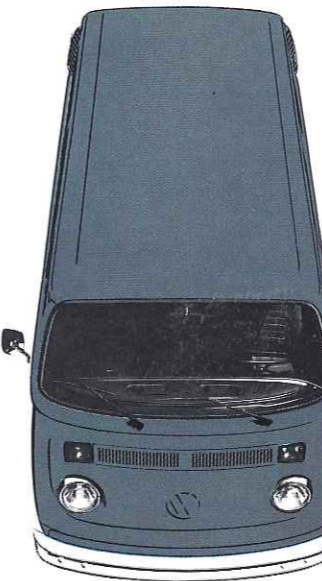

neptunusblauw

J6J6-

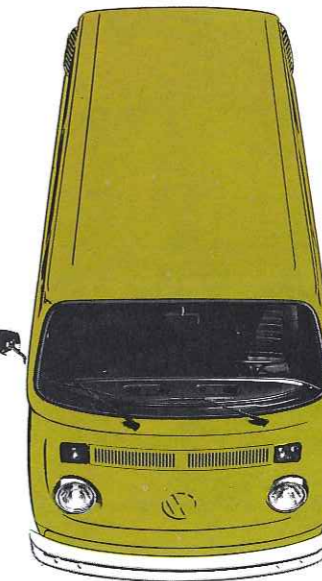

taigagroen

P4P4-

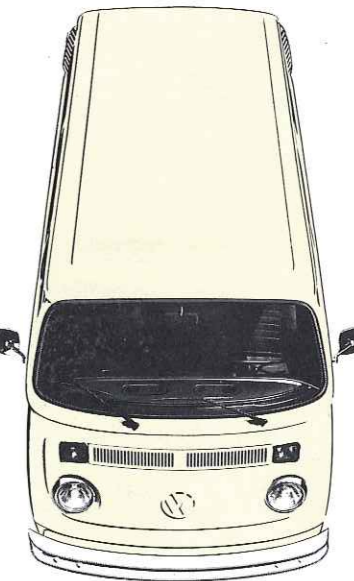

pastelwit

R1R1-



panamabruin  
dakkleur:  
dakotabeige

E9E9-

-D5-



agaatbruin  
dakkleur:  
dakotabeige

T1T1-

-D5-

Druktechnisch is het onmogelijk de kleuren van de carrosserie exact weer te geven.

# Volkswagen bedrijfswagen voor duizend- en-één doeleinden

**VW-brandweerwagen**

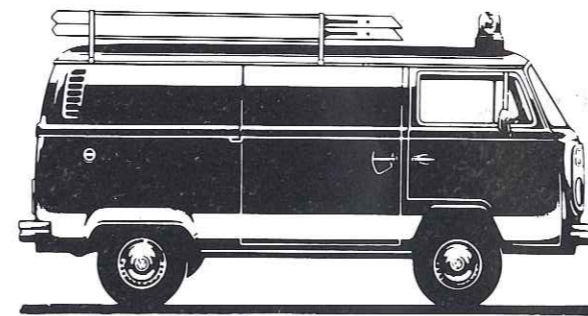

**VW-politiebusje**

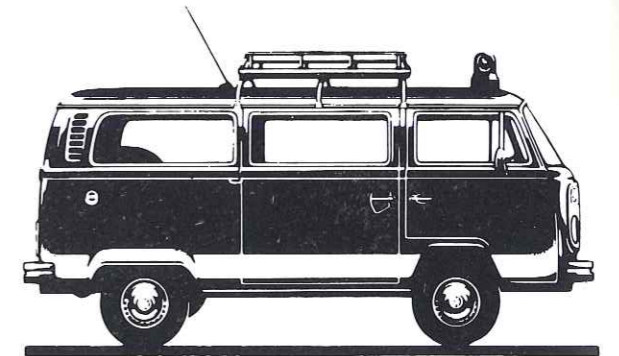

**VW-vleesvervoerwagen**

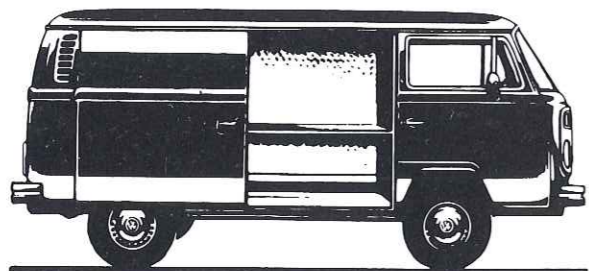

**VW-kampeervagen**

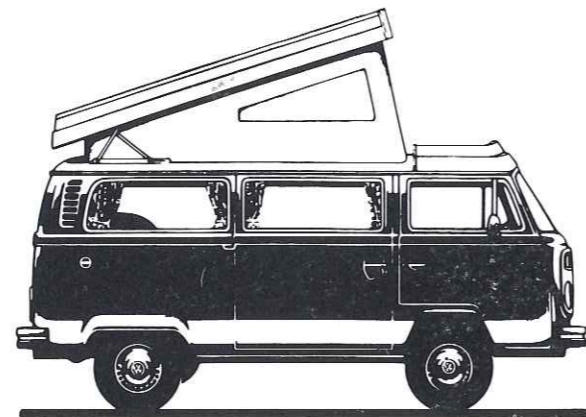

**VW-pick-up met hydraulische hoogwerker**

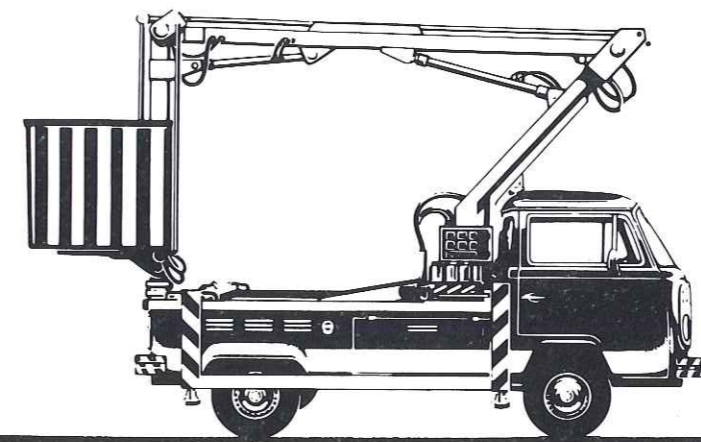

**Maakt u eens een proefrit**



**Pon's Automobielhandel B.V.**

Bavoortseweg 2 - Leusden - tel. 033 - 4 99 44