

**Nous transportons des hommes
et du matériel.**

VOLKSWAGEN
AUDI - NSU

PHILIPPE S. A.

195, Rue du Général Metman

57000 METZ ZIL BORN

TÉL. 74.09.95 - 74.13.96



Mais nous ne prenons pas les hommes pour du matériel.

Dans un utilitaire VW, tout est fait pour que le conducteur oublie qu'il est au volant d'un utilitaire. Les sièges individuels sont réglables et bien rembourrés, le tableau de bord est capitonné, les portières sont garnies de simili-cuir.

La ventilation assure un renouvellement constant de l'air. Et la suspension à quatre roues indépendantes absorbe tous les cahots de la route, même les plus secs. Ce ne sont pas les reins du conducteur qui jouent le rôle d'amortisseurs.



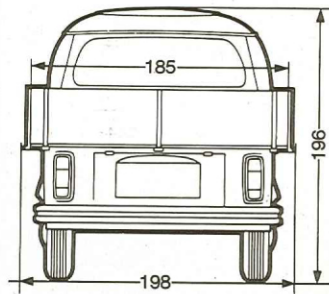
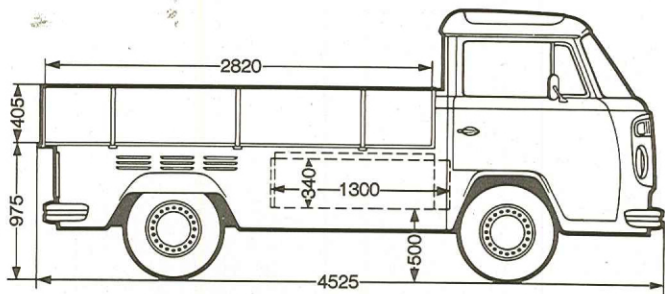

Pick-up avec plateau élargi

Poids à vide: 1.305 kg
 Charge utile: 995 kg
 Poids total admissible: 2.300 kg
 Poids autorisé sur train AV/AR: 1.010/1.300 kg
 Poids tracté autorisé Rem. avec/sans freins: 800/600 kg

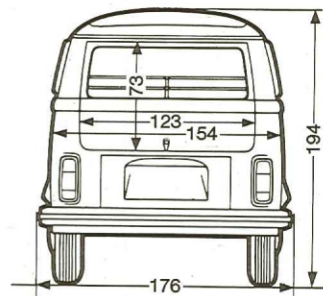
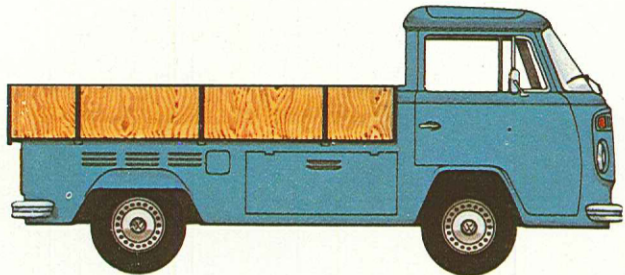

Camionnette

Poids à vide: 1.225 kg
 Charge utile: 1.075 kg
 Poids total: 2.300 kg
 Poids admis sur le train AV/AR: 1.010/1.300 kg
 Poids tracté autorisé rem. avec/sans freins: 800/600 kg

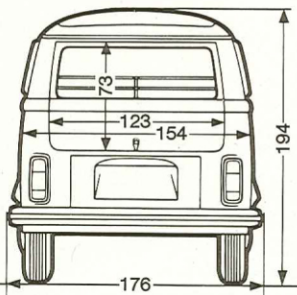
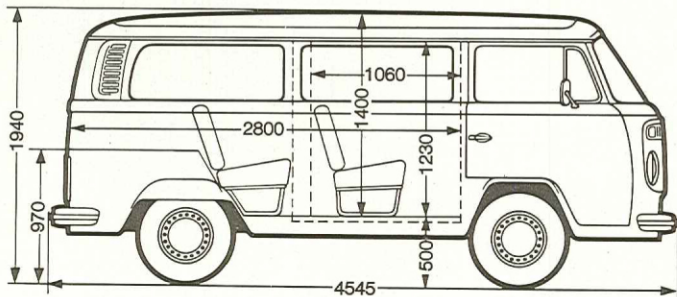
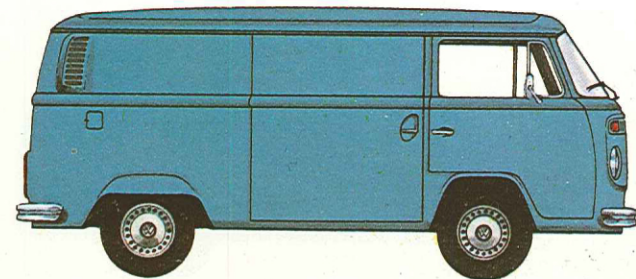
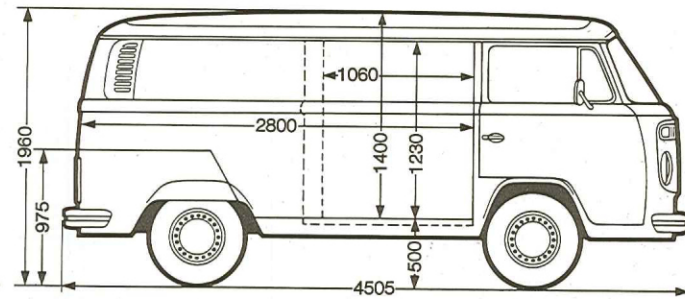

Mini bus

Poids à vide: 1.360 kg
 Charge utile: 920 kg
 Poids total autorisé: 2.280 kg
 Poids autorisé sur le train AV/AR: 1.010/1.270 kg
 Poids tracté autorisé rem. avec/sans freins: 800/600 kg

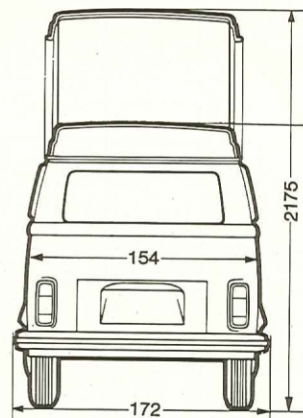
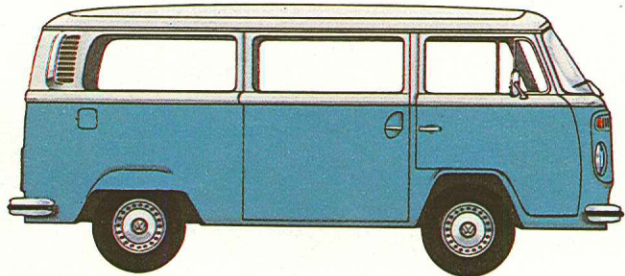

Camping car

Poids à vide: 1.475 kg
 Charge utile: 775 kg
 Poids total autorisé: 2.250 kg
 Poids autorisé sur le train AV/AR: 1.010/1.270 kg
 Poids tracté autorisé rem. avec/sans freins: 800/600 kg

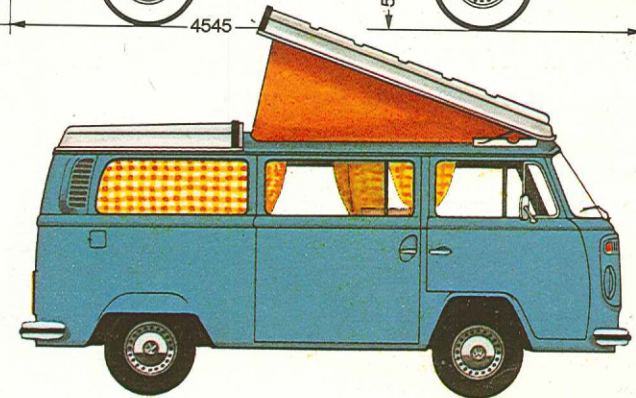
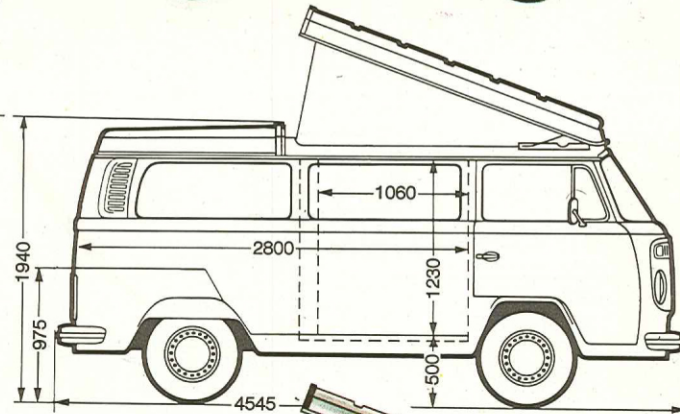

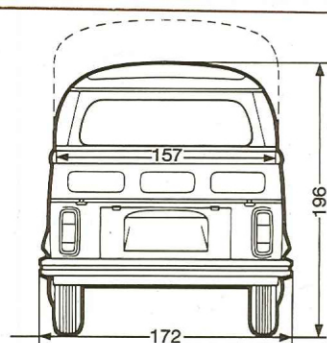
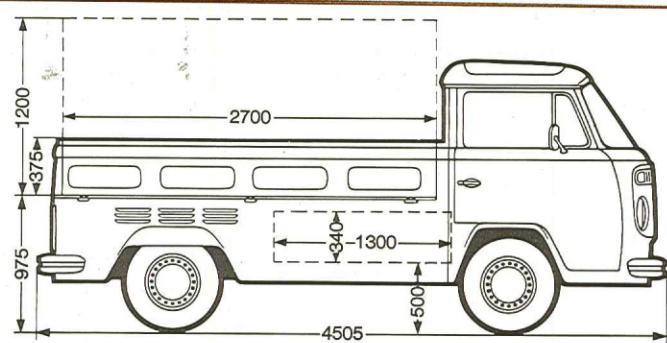

Pick-up

Poids à vide sans/avec bâche:
1.225/1.260 kg
Charge utile sans/avec bâche:
1.075/1.040 kg
Poids total autorisé: 2.300 kg
Poids admis sur
le train AV/AR: 1.010/1.300 kg
Poids tracté autorisé
rem. avec/sans freins: 800/600 kg

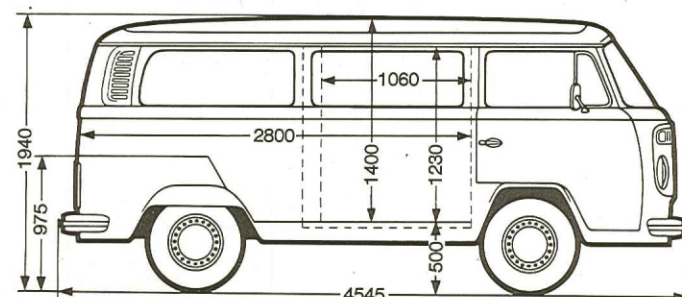
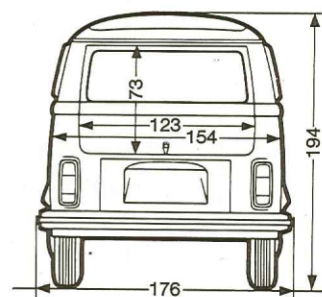
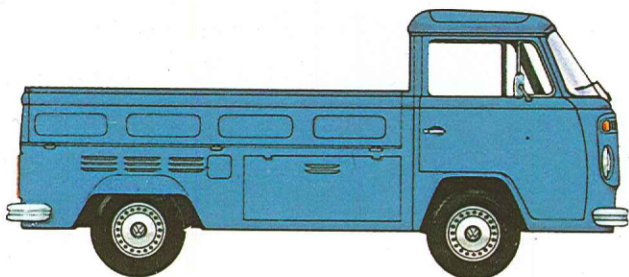

Camionnette vitrée

Poids à vide: 1.225 kg
Charge utile: 1.075 kg
Poids total: 2.300 kg
Poids admis sur
le train AV/AR: 1.010/1.300 kg
Poids tracté autorisé
rem. avec/sans freins: 800/600 kg

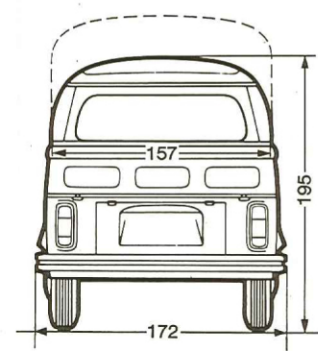
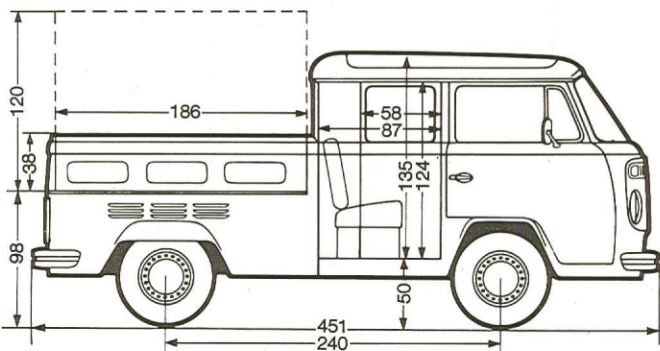
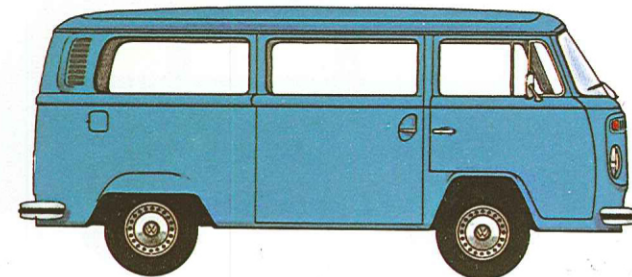

Pick-up double cabine

Poids à vide sans/avec bâche:
1.275/1.300 kg
Charge utile sans/avec bâche:
1.025/1.000 kg
Poids total autorisé: 2.300 kg
Poids admis sur
le train AV/AR: 1.010/1.300 kg
Poids tracté autorisé
rem. avec/sans freins: 800/600 kg

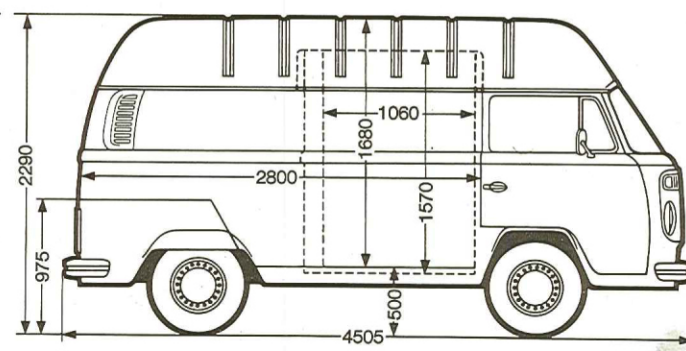
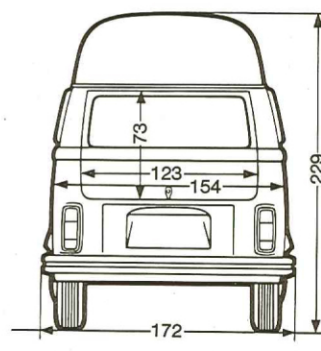
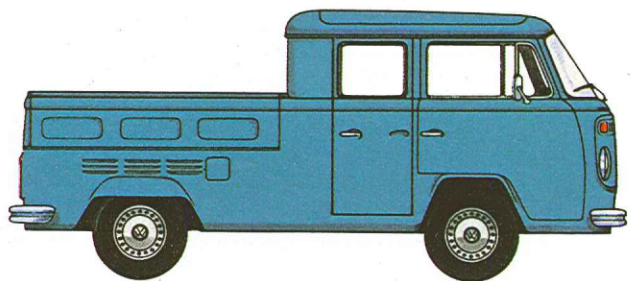

Camionnette à toit surélevé

Poids à vide: 1.275 kg
Charge utile: 1.025 kg
Poids total: 2.300 kg
Poids admis sur
le train AV/AR: 1.010/1.300 kg
Poids tracté autorisé
rem. avec/sans freins: 800/600 kg

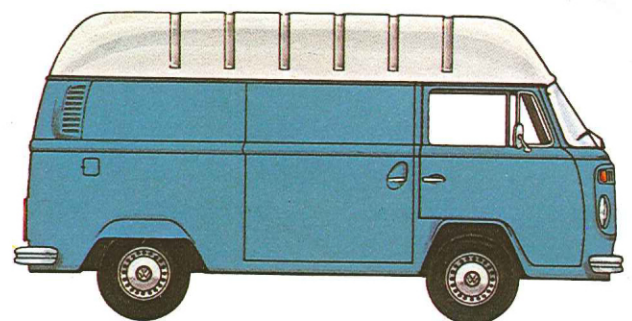

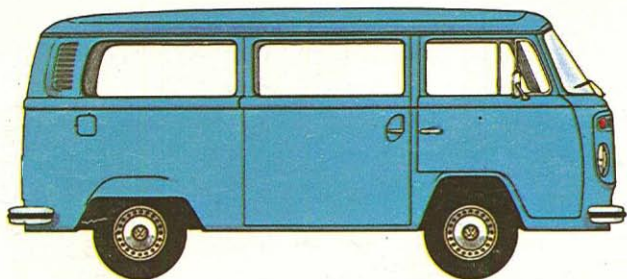
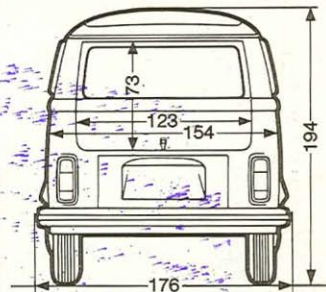
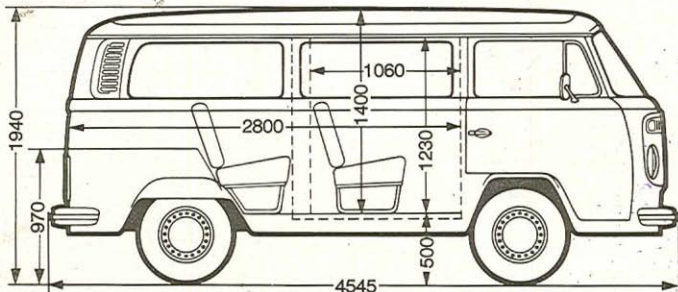

Combi

Poids à vide: 1.305 kg
 Charge utile: 995 kg
 Poids total autorisé: 2.300 kg
 Poids autorisé sur
 le train AV/AR: 1.010/1.300 kg
 Poids tracté autorisé
 rem. avec/sans frein: 800 et 600 kg

Je suis intéressé par votre modèle

- | | | | |
|----------------|--------------------------|-----------------------------|--------------------------|
| Pick-up élargi | <input type="checkbox"/> | Pick-up double cabine | <input type="checkbox"/> |
| Mini-bus | <input type="checkbox"/> | Ambulance | <input type="checkbox"/> |
| Camionnette | <input type="checkbox"/> | Camionnette à toit surélevé | <input type="checkbox"/> |
| Camping-Car | <input type="checkbox"/> | Combi | <input type="checkbox"/> |

J'aimerais profiter de votre offre

Nom: _____

Adresse: _____

Les utilitaires Volkswagen sont équipés d'un moteur de 1600 cm³ développant 50 CV DIN à 4000 tr/mn. Vitesse : 115 km/h.
 En option : moteur 1800 cm³ développant 68 CV DIN à 4200 tr/mn. Vitesse : 127 km/h.
 Avec ce moteur, boîte automatique en option. Vitesse 122 km/h.

