

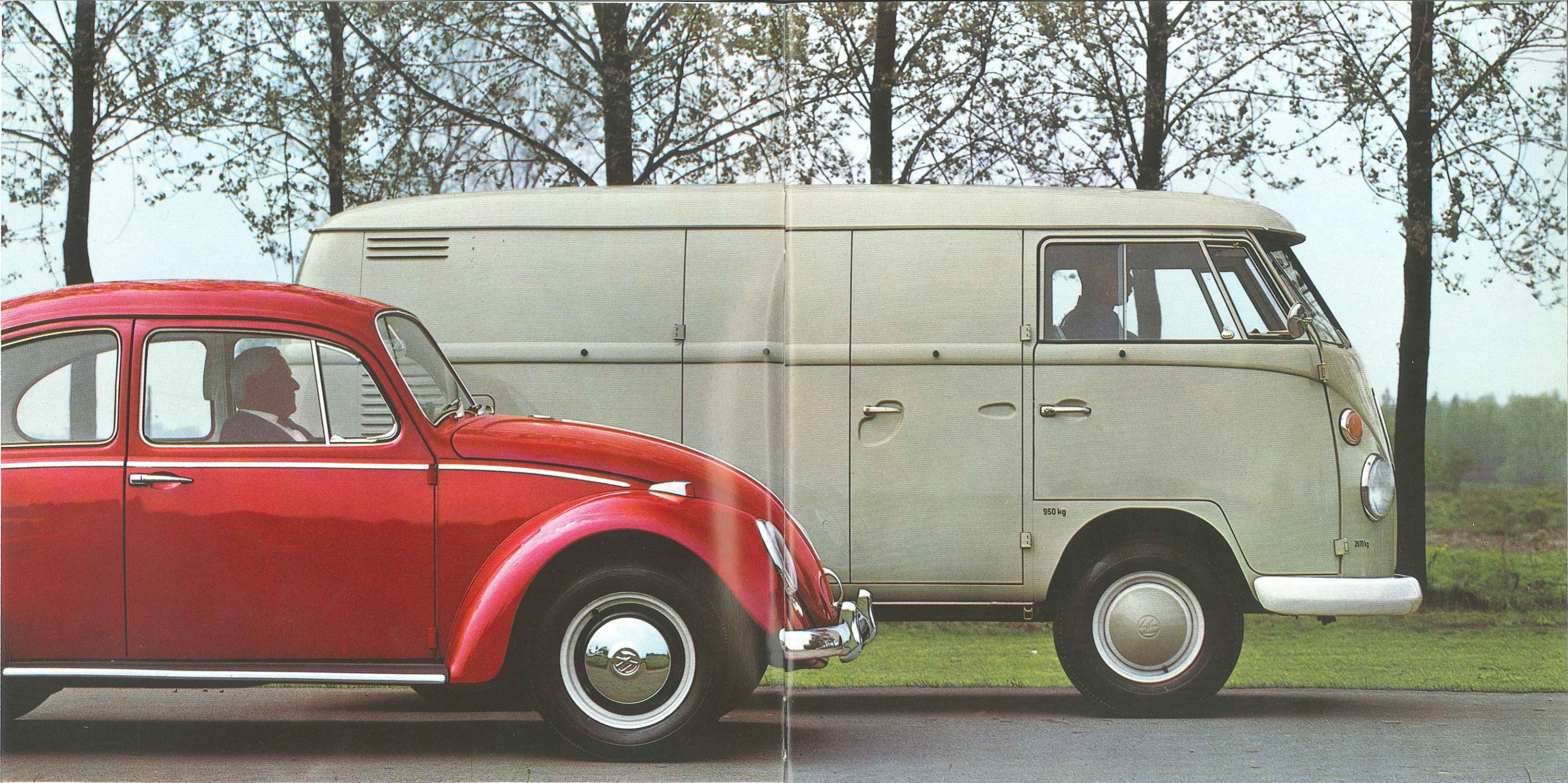

sicht
gefahr!



L'Utilitaire VW est très économique

L'Utilitaire VW est un véhicule Volkswagen au même titre que la voiture qui a fait le renom de la marque. Pourquoi ? Parce que leur principe et leurs caractéristiques de construction sont identiques. Ils possèdent en commun tout ce qui, précisément, fait d'une Volkswagen une Volkswagen, notamment la finition irréprochable, la rentabilité et la longévité, le moteur arrière, le refroidissement par air, le Service Après-Vente réputé. Les véhicules VW ont un autre point

commun : leur succès. De toutes les voitures allemandes, la Volkswagen est la plus demandée et la plus exportée et l'Utilitaire VW arrive en tête de sa catégorie. Quel parti pouvez-vous tirer de ces données ? Désirez-vous acheter un véhicule utilitaire ? Éliminons tout d'abord les véhicules trop onéreux. Vous constatez ainsi que l'Utilitaire VW reste en bonne position : les véhicules VW sont économiques à l'achat. Il faut ensuite songer aux frais d'utilisation, à la con-

parce que c'est un véhicule Volkswagen.

sommation d'essence, aux frais d'entretien, aux réparations éventuelles... Comme toutes les Volkswagen, les Utilitaires VW sont très économiques à l'usage. Tout ce qui est inutile a été écarté d'office (toutes les Volkswagen ont été conçues dans le même esprit). Pas de radiateur menacé par le gel ou la chaleur. Pas d'eau de refroidissement. Pas d'antigel. Pas de pompe à eau. Pas de durites. Pas d'arbre à cardans... Moins de soucis. Moins de dépenses. Les avan-

tages de l'Utilitaire VW s'affirment à l'usage : volume utile (un mille kg. spacieux), kilométrage, (moteur robuste de 1,5 litre) longévité... l'Utilitaire VW est un placement qui rapporte. Économique à l'achat, il reste économique à l'usage comme à l'entretien. Presque un million et demi d'industriels, d'entrepreneurs, de commerçants... ont résolument adopté l'Utilitaire VW après l'avoir essayé. Faites comme eux. Consultez un Agent VW. Ainsi, vous pourrez vous faire une opinion.



La Camionnette VW offre un volume utile de 4,8m³

Peut-être avez-vous d'autres marchandises à transporter telles que: paniers, boîtes à outils, matériel de jardinage, petits meubles, pots de fleurs... Peu importe, les possibilités d'utilisation de la Camionnette VW sont illimitées et son compartiment de charge de 4,8 m³ permet de transporter une tonne. Mais que se passe-t-il quand vous devez assurer une livraison rapide. Cela peut être un seul colis, pas plus de 20 kg parfois! (Il arrive souvent que le client vous le demande et est-il rentable de faire une telle livraison?) Oui, car

elle reste économique en toutes circonstances — comme toute VW — (prix de revient kilométrique peu élevé, faible consommation, robustesse et longévité). Déjà rentable pour transporter quelques kilos, quelles ne sont pas alors les économies réalisées en roulant à pleine charge! Quel que soit le poids du chargement, celui-ci n'influe pas sur les qualités routières de la Camionnette VW qui (comme tous les autres Utilitaires VW) se caractérise par une excellente répartition des poids. A l'avant : le conducteur. A l'arrière : le moteur.

parce que son compartiment de charge est fonctionnel.

Au centre: le compartiment de charge. Les trains avant et arrière supportent ainsi des charges sensiblement égales et le moteur, placé à l'arrière, plaque au sol les roues motrices. Très pratique également sur les Utilitaires VW : deux sièges individuels dans la cabine du conducteur. Cet équipement facilite le passage direct de la cabine au compartiment de charge, procurant ainsi un gain de temps appréciable et une sécurité accrue au conducteur. Cet équipement est livré moyennant un léger supplément de prix.

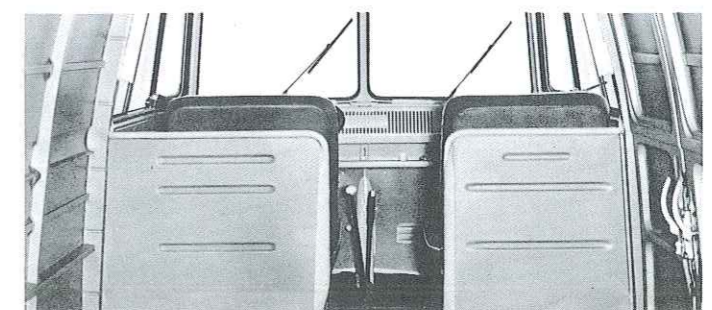



Le compartiment de la Camionnette VW est d'un accès facile

L'Utilitaire VW est maniable et facile à conduire parce qu'il n'a que 21 cm de longueur de plus que la VW 1300. De plus, vous n'êtes jamais obligé de stopper pour laisser « souffler » le moteur. Il est refroidi par air. Pas d'eau risquant de s'échauffer.

Les opérations de chargement et de déchargement doivent pouvoir être exécutées facilement et rapidement. Il faut des portes. De nombreuses portes dégagant de grandes ouvertures. Voyons celles de la

Camionnette VW. Deux portes permettent d'accéder aisément à la cabine. Côté trottoir, le compartiment de charge possède une large porte à double battant de 117 x 120 cm. Cette porte à double battant peut être remplacée sur demande par une porte coulissante de mêmes dimensions. Une seconde porte à double battant ou une porte coulissante peut également être montée du côté opposé. Une autre porte dont voici les caractéristiques se trouve également à l'arrière du

parce que ses portes sont bien étudiées.

véhicule : elle est relevable, mesure 123 x 73 cm (ouverture compensée, blocage automatique en position haute).

Si vous jugez qu'une seule porte latérale à double battant est suffisante, alors choisissez le modèle de série. Sinon, commandez — moyennant supplément — une Camionnette VW équipée de deux portes à double battant. Le compartiment de charge est ainsi accessible de trois côtés à la fois. Vous pouvez aussi opter pour

un véhicule équipé de portes latérales coulissantes (106 cm de largeur et 120 cm de hauteur) à la place des portes à double battant. Les portes coulissantes permettent notamment de charger et de décharger dans les rues encombrées ou d'effectuer plus aisément les manœuvres délicates en laissant les portes ouvertes. Vite chargée, vite au but, vite déchargée, la Camionnette VW réunit les conditions exigées pour la livraison de la majeure partie des marchandises.



Le Pick-up Volkswagen offre une grande surface de chargement

Quels sont les avantages qu'offre sur le Pick-up ce compartiment de charge supplémentaire : la soute. La soute est montée en série, donc sans augmentation de prix. Si vous deviez la faire installer ultérieurement, cette opération vous reviendrait très cher. Vous réalisez ainsi des économies que vous pouvez utiliser à d'autres fins.

La soute occupant toute la largeur du véhicule, vous procure beaucoup de place. Notamment pour tout ce

qui doit être mis à l'abri des intempéries. Par exemple les instruments de mesure délicats, les appareils coûteux ou tout autre objet de valeur. Mais les coffres à outils, les câbles ou les tuyaux y trouvent également leur place.

La soute étant verrouillable, son contenu est protégé du vol (ainsi les personnes mal intentionnées en sont pour leur frais). Le battant de la soute, monté sur charnières renforcées, possède une serrure à ressort qui

parce que son plateau et sa soute totalisent 6,2 m².

s'ouvre avec une clé à embout carré. Une deuxième serrure, sécurité supplémentaire, fonctionne avec la même clé que celle du véhicule. (La clé à embout carré permet d'ouvrir le portillon d'accès au réservoir à essence. Elle est rangée dans un support, à gauche dans la cabine, à portée de la main du conducteur).

La soute convient tout particulièrement pour le transport de marchandises les plus délicates, car elles sont à l'abri de la poussière. Placée entre les deux trains

roulants, à l'endroit le mieux suspendu, elle permet de transporter les objets les plus fragiles.

La soute peut être livrée équipée d'un deuxième battant (moyennant supplément), elle est alors accessible par les deux côtés du véhicule et vous pouvez effectuer vos chargements beaucoup plus facilement et beaucoup plus rapidement.

Chaque battant large de 112 cm et haut de 40 cm est solidement maintenu en position ouverte.



Pourquoi une Camionnette VW à toit rehaussé ?

Les Utilitaires Volkswagen ont des dimensions judicieusement calculées. Certaines entreprises devant transporter des marchandises volumineuses ou encombrantes ont besoin de véhicules offrant un compartiment de charge d'une hauteur plus élevée que celle de la Camionnette VW. C'est pour cette raison que nous avons créé la Camionnette VW à toit rehaussé. La hauteur intérieure moyenne est de 1,68 m. Seule la hauteur ayant été augmentée, la Camionnette

à toit rehaussé reste aussi facile à conduire que le modèle standard. Mais elle est plus facile à charger et à décharger. Sa porte latérale à double battant dégage une ouverture plus importante. Cette camionnette offre un volume utile de 6 m³ (modèle standard : 4,8 m³). Les facilités de rangement sont encore améliorées. Les manipulations sont plus aisées. La liberté de mouvements plus grande. On peut même se tenir debout. Par ailleurs, la Camionnette VW à toit rehaussé

Parce qu'elle est indispensable pour bon nombre de professions.

est aussi maniable que la Camionnette VW. Elle est aussi facile à conduire, à garer, à manœuvrer dans les encombrements. Elle est aussi économique et aussi robuste. Sa rentabilité et sa longévité sont identiques. N'oublions pas les grands panneaux de carrosserie latéraux qui constituent un support publicitaire de tout premier choix. Les surfaces utilisables pour votre publicité sont encore plus étendues sur la Camionnette VW à toit rehaussé que sur la Camionnette

normale. Sur la route comme à l'étape, le véhicule peut ainsi faire connaître vos produits ou les services que vous vendez. A propos! Savez-vous que des commerçants ont calculé que la location annuelle d'un panneau publicitaire d'une surface analogue à celle de la carrosserie de la Camionnette VW à toit rehaussé coûte aussi cher que le véhicule lui-même! Inutile d'ajouter que l'Utilitaire Volkswagen constitue là encore un placement qui rapporte.



Le Pick-up VW est très facile à charger

Parfaitement uni, le plateau du Pick-up VW mesure 2,60 x 1,57, soit 4,2 m². Que le chargement s'effectue à hauteur d'épaule, d'un quai ou à l'aide d'un élévateur à fourche, ce plateau est toujours à bonne hauteur (97 cm du sol). La surface de chargement (tôle avec nervures de renfort) est recouverte de lattes en bois dur qui facilitent le rangement des charges, assurent leur stabilité au cours du transport et les empêchent de glisser transversalement. Le Pick-up

VW transporte aisément 980 kilos de marchandises réparties sur le plateau et dans une soute annexe. L'aire de chargement du Pick-up Volkswagen est limitée par des ridelles et un hayon entièrement rabattables, permettant de charger ou de décharger par le côté le plus accessible ou simultanément par les trois côtés (ni passages de roues gênants, ni montants mal placés). Le Pick-up Volkswagen peut également être livré sans

parce que son plateau est accessible de tous côtés.

ridelles ni hayon, ce qui entraîne une diminution de prix. Le plateau peut aussi être fourni avec une bâche et des arceaux moyennant un supplément de prix. Ainsi bâché, le Pick-up Volkswagen offre un compartiment de charge couvert au volume utile de 4,55 m³. L'ensemble constitue une solution intéressante pour gagner de la place en superposant boîtes, cartons et cageots et transporter le tout à l'abri des intempéries.



Pick-up VW avec bâche et arceaux.



Le Pick-up VW à plateau élargi est encore plus pratique

Peut-être jugez-vous que le Pick-up VW normal offre une surface insuffisante avec son plateau de 4,2 m² et sa soute de 2 m².

Peut-être la surface de chargement ainsi offerte vous suffit-elle amplement.

Peut-être préféreriez-vous toutefois un plateau offrant une surface encore plus importante pour des raisons propres à vos activités professionnelles.

Nous y avons songé et pouvons vous livrer un Pick-up

Volkswagen dont le plateau a été élargi de 34 cm. Un plateau qui mesure donc 2,60 x 1,91 m et offre une surface utile de 5 m².

Ce véhicule possède également une soute verrouillable portant à 7 m² la surface totale disponible. Vous pouvez y transporter, sous clé et à l'abri, des marchandises de valeur, du matériel fragile, votre outillage.

Le Pick-up VW à plateau élargi offre les mêmes avantages que tous les autres Utilitaires Volkswagen.

parce que son plateau offre 5 m² de surface utile.

Lorsque les ridelles et le hayon sont rabattus, le plateau de ce Pick-up est accessible par trois côtés à la fois et ne comporte ni montants, ni passages de roues gênants.

Le Pick-up VW à plateau élargi est aussi bien équilibré que les autres véhicules Volkswagen. Les poids sont bien répartis (à vide comme à pleine charge) : conducteur et passagers à l'avant, cargaison au centre et moteur à l'arrière.

La surface du plateau est recouverte de lattes de protection en bois dur qui protègent l'aire de chargement. Le véhicule a la même longévité, la même rentabilité et les mêmes qualités de robustesse et d'endurance que les autres Volkswagen.

Tout comme le plateau, le hayon et les ridelles comportent des nervures de renfort qui donnent à l'ensemble une rigidité accrue sans augmenter pour autant le poids du véhicule.



Le Pick-up VW à double cabine rend de précieux services

Devez-vous utiliser alternativement un Pick-up et un Combi?

Vous avez alors besoin d'un Pick-up VW à double cabine, composé respectivement d'une moitié de Pick-up et d'une moitié de Combi.

Du Pick-up ce modèle possède la partie arrière — celle comprenant le moteur — vous disposez ainsi d'un plateau de charge de 2,75 m². Du Combi il possède la partie avant. Vous disposez ainsi de six places assises.

Un véhicule tout à fait nouveau a donc été formé à partir de ces deux éléments différents. En utilisant le VW Pick-up à double cabine, vous possédez ainsi deux véhicules en un seul et une double possibilité d'utilisation. La double cabine peut transporter confortablement six personnes à l'abri et au chaud et 615 kg de marchandises — ou trois personnes et 810 kg de marchandises — ou 940 kg de marchandises lorsque le conducteur est seul à bord.



parce qu'il réunit les avantages du Pick-up et du Combi.

Si vous n'utilisez pas toutes les places assises, vous pouvez enlever la deuxième banquette et obtenir ainsi un emplacement de 1,85 m³, où vous pouvez loger les marchandises craignant les intempéries.

Quel que soit le temps : soleil, averse, vous n'avez pas besoin de vous en préoccuper, car le plateau du Pick-up à double cabine se transforme grâce à une bâche et à des arceaux en un compartiment de charge abrité (moyennant supplément).

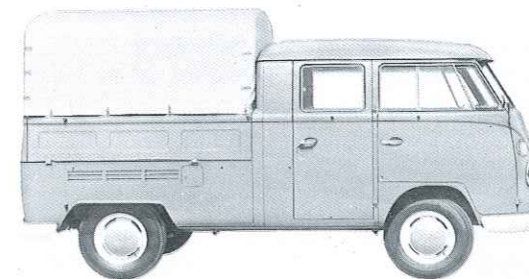

Pick-up à double cabine avec bâche et arceaux.



Le Combi VW est un véhicule aux multiples usages

Trois véhicules différents en un seul : le Combi VW. Conséquences ? Vous économisez dix roues, deux moteurs, deux boîtes de vitesses, deux fois les impôts et les assurances, (et plus encore). Le Combi VW présente les mêmes avantages que la Camionnette. Il vous permet de transporter 990 kgs de marchandises dans un compartiment d'un grand volume utile (4,8 m³). Un volume utilisable à cent pour cent: tout est uni, le plancher, le toit, les parois. L'accès au chargement est aisé grâce aux deux portes (hayon relevable et porte à

double battant). L'habitacle est clair et lumineux grâce à ses grandes baies vitrées. Avec un aménagement adéquat vous pouvez obtenir une station-service roulante. Ou un véhicule atelier à grand rayon d'action. Ou un laboratoire. Ou un bureau. Avec le Combi VW, vous possédez aussi un petit Car de 8 places. La fixation des deux banquettes arrière est rapidement effectuée, et vous transformez votre Camionnette en Car, avec de la place pour les passagers et pour les bagages. Avec des garnitures de banquettes en matière plastique

parce qu'il convient pour la profession comme pour les loisirs.

aérée. On a aussi pensé aux commodités : tablette fourre-tout sur toute la largeur du véhicule, poignée-passager flexible, crochets portemanteaux dans la cabine, pare-soleil capitonnés, système de chauffage et de climatisation réglable, lave-glace, avertisseur lumineux. Tout ceci sans supplément, comme sur tous les autres Utilitaires VW.

Mais les possibilités du Combi ne sont pas encore épuisées, car vous pouvez aussi le transformer en Camping-Car. Une solution beaucoup plus pratique

que la traction d'une caravane. Que vous faut-il alors ? Simplement les éléments d'un mobilier spécialement adapté au Combi VW, les éléments amovibles de l'équipement de camping VW.

Moyennant supplément, cet équipement peut vous apporter beaucoup de satisfaction pendant les week-ends ou les vacances. Plus de soucis concernant les hôtels, les pourboires, les horaires... Vous pouvez ainsi voyager et séjourner où bon vous semble. N'est-ce pas la formule idéale ?



Le Combi VW est un véhicule aux multiples usages

Trois véhicules différents en un seul : le Combi VW. Conséquences ? Vous économisez dix roues, deux moteurs, deux boîtes de vitesses, deux fois les impôts et les assurances, (et plus encore). Le Combi VW présente les mêmes avantages que la Camionnette. Il vous permet de transporter 990 kgs de marchandises dans un compartiment d'un grand volume utile (4,8 m³). Un volume utilisable à cent pour cent: tout est uni, le plancher, le toit, les parois. L'accès au chargement est aisé grâce aux deux portes (hayon relevable et porte à

double battant). L'habitacle est clair et lumineux grâce à ses grandes baies vitrées. Avec un aménagement adéquat vous pouvez obtenir une station-service roulante. Ou un véhicule atelier à grand rayon d'action. Ou un laboratoire. Ou un bureau. Avec le Combi VW, vous possédez aussi un petit Car de 8 places. La fixation des deux banquettes arrière est rapidement effectuée, et vous transformez votre Camionnette en Car, avec de la place pour les passagers et pour les bagages. Avec des garnitures de banquettes en matière plastique

parce qu'il est livrable avec banquettes et sièges différents.

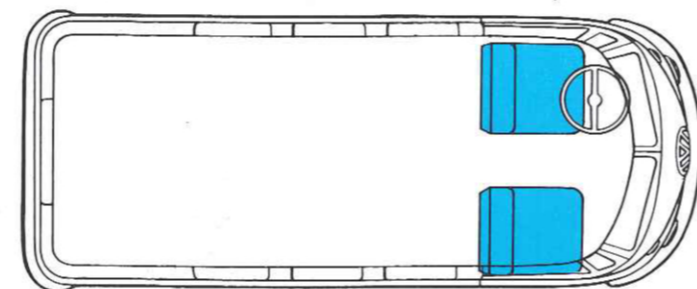

Transport de marchandises — deux sièges individuels (supplément de prix) dans la cabine du conducteur

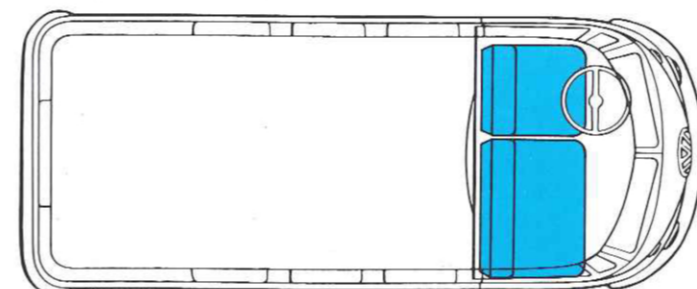

Transport de marchandises — trois places dans la cabine du conducteur

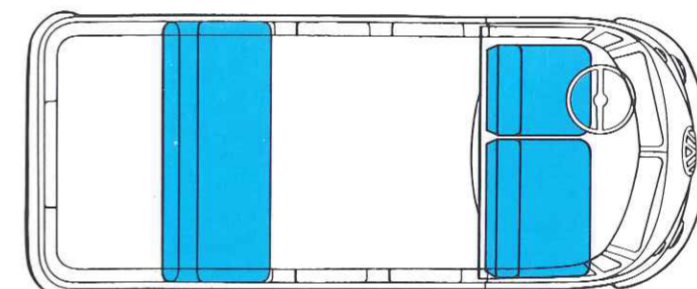

Transport mixte — marchandises ou outillage et 5 ou 6 personnes

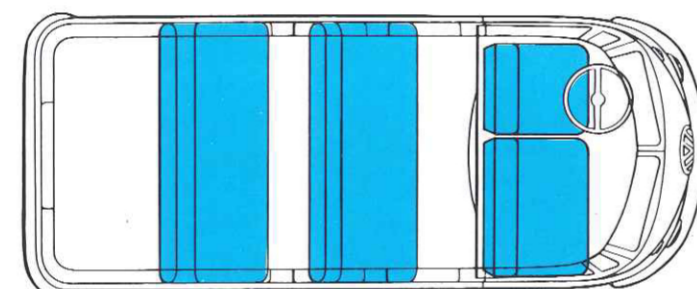

Transport de personnes — 8 places

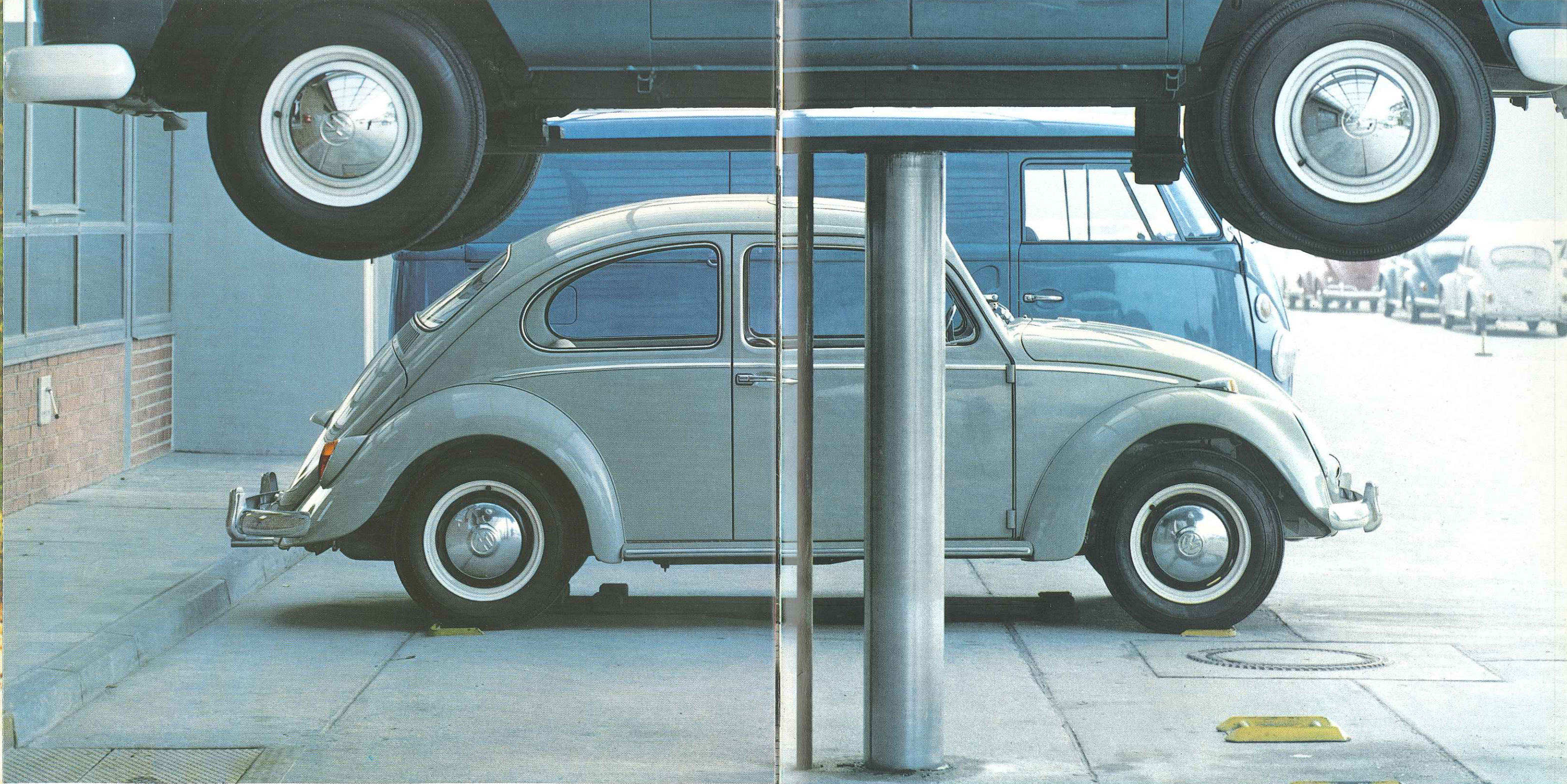

Le Service Après-Vente VW est apprécié dans le monde entier

Quel que soit le modèle choisi, vous bénéficiez du réputé Service Après-Vente Volkswagen. Les véhicules VW sont faciles à entretenir. Ils sont conçus pour que les mécaniciens des ateliers VW puissent les reviser au meilleur prix et dans les meilleurs délais. Un exemple : toutes les Volkswagen sont construites de manière à ce que la dépose et la repose de leur moteur puissent s'effectuer rapidement. Agences et Ateliers Volkswagen balisent les routes du monde

entier. L'Organisation Après-Vente VW compte quelque 7.700 représentants au total. Leur nombre augmente d'année en année. Les différentes pièces des véhicules Volkswagen n'ont pas de secrets pour les techniciens du réseau Après-Vente VW. Ceux-ci ont été formés par l'Organisation Volkswagen. Des outils spéciaux leur permettent de travailler mieux, plus vite, à moindres frais. Chacun des ateliers autorisés dispose d'un stock de pièces détachées VW

parce qu'il est aussi réputé que les véhicules Volkswagen.

d'origine. Ces pièces de rechange sont garanties par l'usine et vendues bon marché grâce à une fabrication en très grande série. Un carnet de service accompagne chaque véhicule. Les travaux d'entretien prescrits par l'usine y sont tous mentionnés. Ainsi, vous savez toujours pourquoi et comment votre véhicule doit être entretenu. Vous avez alors toutes les chances de conserver longtemps votre véhicule en parfait ordre de marche.

L'Usine Volkswagen a toujours attaché la même importance à l'organisation du Service Après-Vente qu'à la fabrication des voitures. Jamais une Volkswagen n'a été vendue sans implantation préalable du Service Après-Vente VW. Aujourd'hui, le réseau du Service Après-Vente Volkswagen couvre 136 pays. N'est-ce pas un avantage appréciable pour les usagers des véhicules VW ? Et pour tous ceux qui veulent le devenir . . .



L'Utilitaire VW : un Utilitaire rationnel

Rationnel, parce qu'il est une grande caisse sur roues. Une caisse est pratique quand vous voulez effectuer des transports. Les cartons ont des formes de caisse. Les boîtes ont des formes de caisse. Et les caisses ont des formes de caisse. Tout s'emboîte. Rationnel, parce que cette caisse est rationnellement partagée : conducteur à l'avant, moteur à l'arrière, compartiment de charge au centre — entre les axes. Répartition des poids optima. Tenue de route optima, qu'il roule à pleine charge, à demi-charge ou à vide.

L'Utilitaire VW a une direction aussi bonne que celle d'une voiture VW. Douce et précise, avec amortisseur hydraulique. (Le volant est à l'abri des secousses.) L'Utilitaire VW a une suspension aussi bonne que celle d'une voiture VW. A roues indépendantes, à barres de torsion. (Chaque roue absorbe les chocs individuellement.) L'Utilitaire VW a une barre stabilisatrice à l'avant. (Elle empêche le roulis dans les virages.) Et vous avez, en utilisant l'Utilitaire VW, l'utilitaire qui offre la sécurité typique d'une voiture VW. Et en outre :

parce qu'il est rationnellement conçu.

- | | |
|---|---|
| 1 Cabine entièrement capitonnée. | 11 Roue de secours (à la partie supérieure de la soute sur le Pick-up). |
| 2 Contact-démarrateur, coupe-circuit de lancement. | 12 Porte à double battant. |
| 3 Siège du conducteur, avec 6 positions de réglage. | 13 Hayon relevable avec grande glace. |
| 4 Dossier à inclinaison réglable. | 14 Poignées de portes en matière plastique. |
| 5 Plafonnier dans la cabine ; crochets portemanteaux. | 15 Ouïes d'aération. |
| 6 Rétroviseur intérieur. | 16 Plafonnier dans le compartiment arrière. |
| 7 Déflecteurs. | 17 Amortisseurs télescopiques à double effet. |
| 8 Glaces coulissantes. | 18 Réservoir à essence à l'arrière. |
| 9 Ventilation pour cabine et compartiment de charge. | 19 Lave-glace ; essuie-glaces à deux vitesses. |
| 10 Deux pare-soleil capitonnés et pivotants. | |

Moteur : quatre cylindres, quatre temps, placé à l'arrière du véhicule. Alésage/course : 83 x 69 mm. Cylindrée : 1493 cmc. Compression : 7,5. Puissance : 53 ch. (SAE) à 4200 tours/min. Couple maxi. : 10,8 mkg. à 2600 tours/min. (SAE). Vitesse moyenne des pistons : 9,2 m/s à 4000 tours/min. Graissage : sous pression par pompe à engrenages avec refroidisseur. Refroidissement par air, avec soufflante ; réglage automatique par thermostat. Carburateur inversé avec starter automatique, pompe de reprise et filtre à air à bain d'huile. Dispositif de préchauffage de l'air d'admission et du mélange air-essence.

Installation électrique : batterie 6 V/77 amp/heure. Dynamo : 200 watts. Phares-codes asymétriques. Feux clignotants à déclenchement automatique. Avertisseur lumineux. Essuie-glaces à retour automatique, à deux vitesses. Deux plafonniers (un seul sur les Pick-up).

Transmission : embrayage monodisque travaillant à sec, boîte-pont à quatre vitesses synchronisées en marche avant, une en marche arrière avec dispositif de verrouillage ; différentiel ; demi-arbres oscillants et réducteurs de vitesse sur les roues arrière. Rapports de démultiplication des quatre vitesses de marche avant : 3,80/2,06/1,22/0,82, marche arrière 3,88.

Châssis : cadre-plancher constitué de longerons longitudinaux et transversaux soudés avec la carrosserie autoportante. Roues indépendantes avec barres de torsion et amortisseurs télescopiques à double effet. Barre stabilisatrice à l'avant. Ogives-butées supplémentaires au train AR. Direction : type Ross avec amortisseur hydraulique, diamètre de braquage : 12 m environ. Freins : hydrauliques agissant sur les quatre roues avec surface effective de freinage de 1028 cm², frein à main à commande mécanique agissant sur les roues arrière. Pneumatiques : 7,00-14, sans chambre à air. Réservoir à essence : 40 litres. Empattement : 2400 mm, voie avant/arrière : 1375/1360 mm.

Carrosserie : autoportante tout acier à direction avancée. Glaces en verre feuilleté. Déflecteurs montés dans les portes de la cabine du conducteur permettant une aération sans courant d'air. Serrure à chaque porte. Intérieur de la cabine du conducteur recouvert de garnitures isolant celle-ci contre les bruits et les pertes de chaleur. Siège séparé et réglable pour le conducteur avec dossier réglable, banquette de convoyeur à deux places. Dispositif d'aération réglable monté dans le pavillon pour la cabine du conducteur et le compartiment de charge.

Chauffage par échangeurs de chaleur : deux bouches situées au ras du plancher, deux tuyères de dégivrage au pare-brise. Intensité réglable du chauffage. Deux pare-soleil capitonnés. Poignée de sécurité pour passager. Deux crochets portemanteaux. Cendriers. Tableau de bord avec tachymètre, compteur kilométrique, indicateur de niveau d'essence ainsi que lampes-témoin pour courant de charge, pression d'huile, clignotants et phares. Tablette sous le tableau de bord sur toute la largeur du véhicule. Lave-glace. Dimensions des portes du compartiment arrière, largeur x hauteur — portes à double battant : 1170 x 1200 mm. Portes coulissantes (moyennant supplément) : 1065 x 1205 mm. Hayon : 1230 x 730 mm (Camionnette à toit rehaussé : 900 x 730 mm.)

Deuxième rétroviseur extérieur moyennant supplément.

Performances : vitesse maxi. et de croisière suivant les modèles : 95/105 km/h à 3660/4040 tours/minute. Rampes gravies sur bonne route, véhicule complètement chargé pour les 1^{ère}, 2^{ème}, 3^{ème} et 4^{ème} vitesses : 28,0/14,5/8,0/4,5 %. Consommation d'essence *) : suivant les modèles : 9,7/10,0 litres/100 km.

*) Consommation, majorée de 10 %, pour un véhicule transportant la moitié de la charge autorisée et roulant en palier à une vitesse constante = 3/4 de la vitesse maxima.

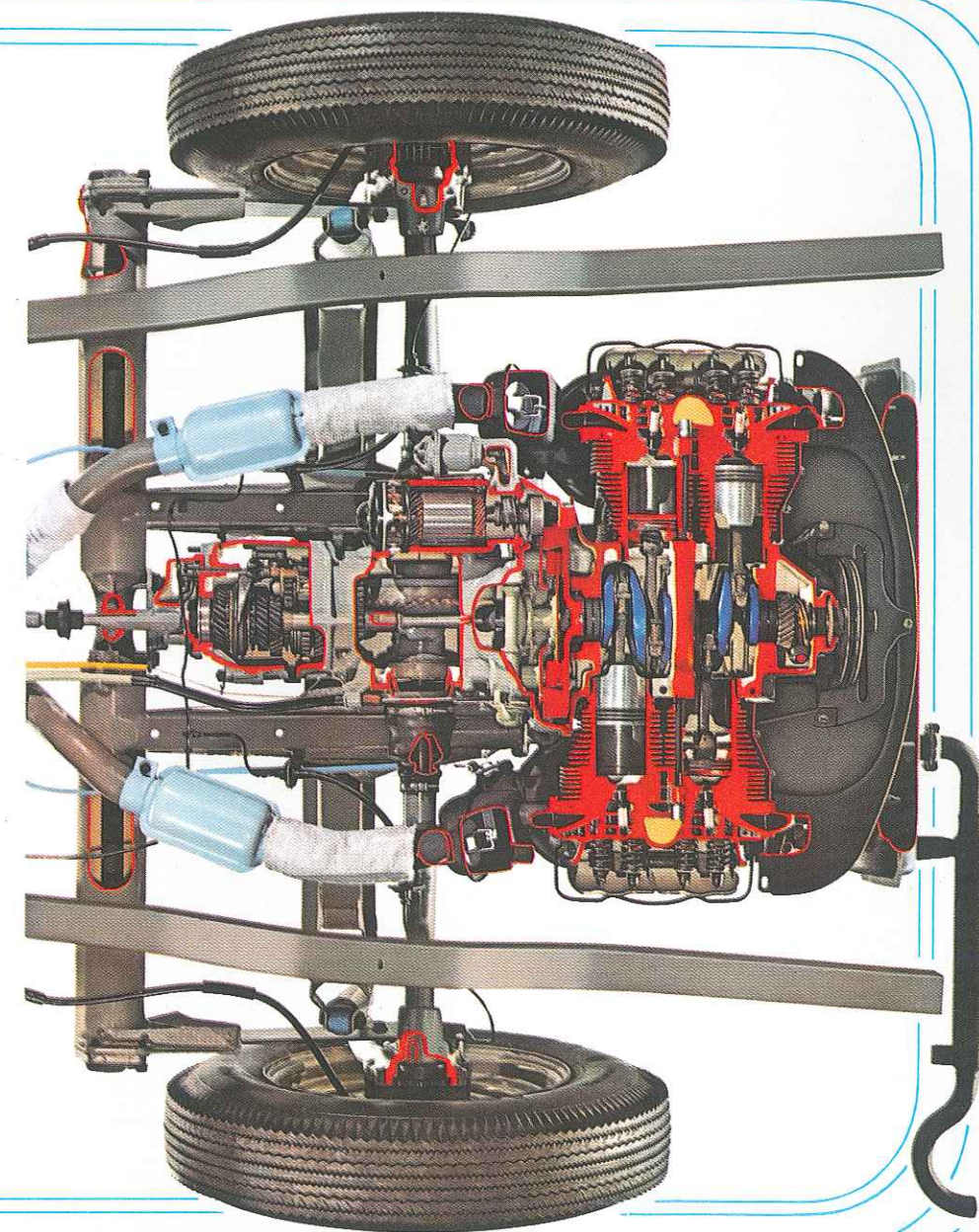

Vous pouvez choisir les Utilitaires VW en toute confiance

Connaissez-vous le moteur de l'Utilitaire Volkswagen ? Un moteur qui a fait ses preuves sur des millions de véhicules VW et dans tous les pays du monde. Il est considéré à juste titre comme un exemple d'économie et d'utilisation rationnelle de l'énergie. Le moteur VW est refroidi par air. La turbine remplace avantageusement le radiateur et les durites : l'eau n'est pas un agent de refroidissement sûr ! Elle bout, elle gèle, elle fuit par le moindre trou... tandis qu'un moteur

refroidi par air est invulnérable. Celui de l'Utilitaire VW est puissant, robuste, endurant. Il n'est pas rare de voir les moteurs Volkswagen tourner pendant 100 000 kilomètres ou plus sans réparations. Le carburateur est évidemment équipé d'un starter automatique permettant des démarrages immédiats. Même par 20 degrés au-dessous de zéro. D'autre part, le rodage est une servitude périmée. Tout véhicule Volkswagen vous permet de rouler normalement dès les pre-

parce qu'ils serviront au mieux vos intérêts.

miers kilomètres. A souligner : la boîte de vitesses Volkswagen. Une réalisation de tout premier ordre : quatre vitesses entièrement synchronisées aux rapports bien étagés. Les vitesses passent sans effort et sans bruit. Les roues sont indépendantes et suspendues par des barres de torsion. La direction, douce et précise, garantit une conduite reposante : inutile de corriger constamment l'orientation des roues. Le volant est à l'abri des vibrations : l'amor-

tisseur de direction absorbe les secousses. Les freins sont puissants et réagissent à la moindre pression sur la pédale. Les garnitures de freins occupent une surface totale de 1.028 cm² assurant ainsi une sécurité maximum.

Disons pour conclure que l'Utilitaire Volkswagen est équipé d'un moteur qui peut faire du véhicule l'auxiliaire de vos activités professionnelles et le faire contribuer ainsi à augmenter votre chiffre d'affaires.

Camionnette	Camionnette à toit rehaussé	Pick-up sans/avec bâche et arceaux	Pick-up à plateau élargi	Combi	Pick-up à double cabine sans/avec bâche et arceaux
Poids à vide 1070 kg ¹⁾ Charge utile 1000 kg Poids total autorisé 2070 kg	Poids à vide 1110 kg ¹⁾ Charge utile 960 kg Poids total autorisé 2070 kg	Poids à vide 1085/1120 kg ¹⁾ Charge utile 985/950 kg Poids total autorisé 2070 kg	Poids à vide 1130 kg ¹⁾ Charge utile 940 kg Poids total autorisé 2070 kg	Poids à vide 1140 kg ³⁾ Charge utile 930 kg Poids total autorisé 2070 kg	Poids à vide 1130/1150 kg ¹⁾ Charge utile 940/920 kg ²⁾ Poids total autorisé 2070 kg

¹⁾ avec conducteur ²⁾ avec 5 places non occupées ³⁾ avec conducteur et banquettes

¹⁾ avec conducteur ²⁾ avec 5 places non occupées ³⁾ avec conducteur et banquettes

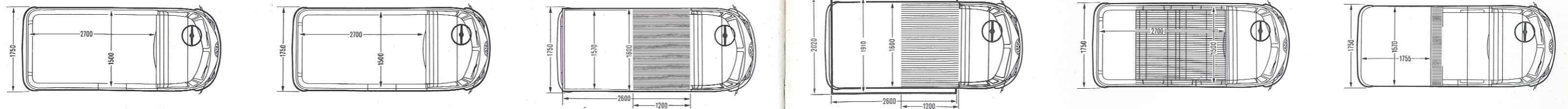
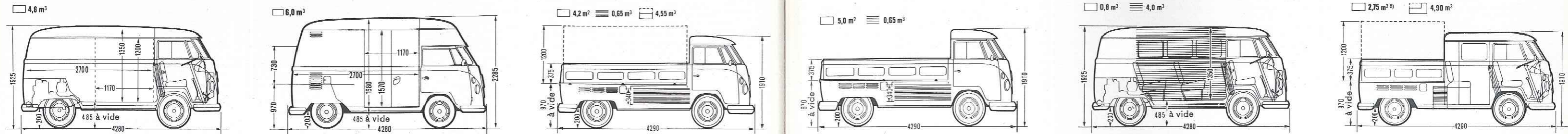
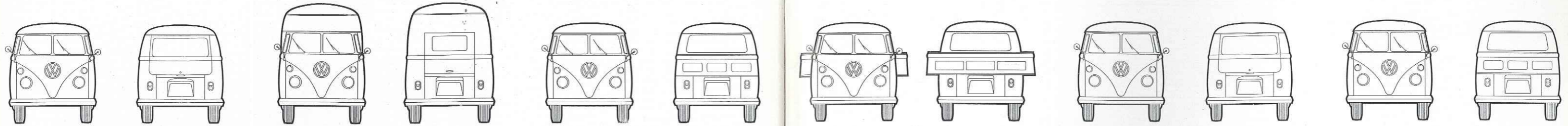

Echantillons de coloris pour Utilitaires VW.

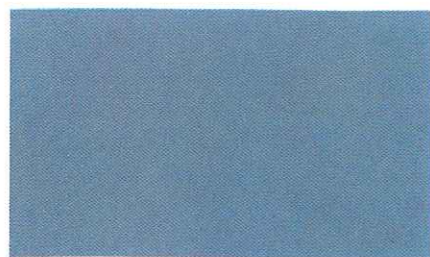

Bleu pigeon 4040 ..



Gris pâle 4141 ..

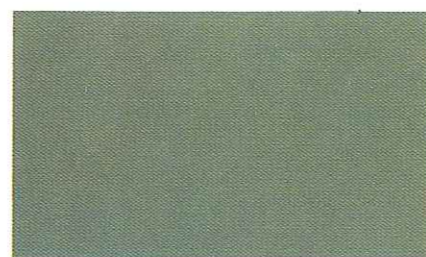

Vert velours 3838 ..

Blanc perle 1313 ..



Garnitures des sièges et des dossiers en gris quadrillé, bordures grises. . . . 83



VOLKSWAGENWERK AG · WOLFSBURG · ALLEMAGNE

152.606.49 - imprimé en Allemagne - Copyright: Bielefeld - Modifications réservées sans préavis - 8/65

tsicht
ngefahr!